

101. UMĚLOHOMOTNÁ KRYCÍ DESKA
1 mm

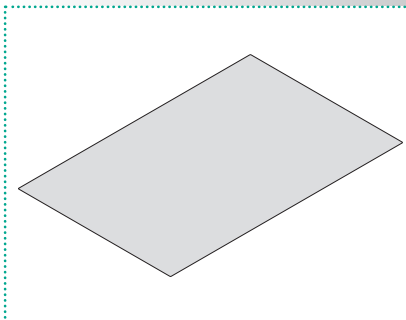

102. SENDVIČOVITÁ KRYCÍ DESKA
2 x 0,5 mm

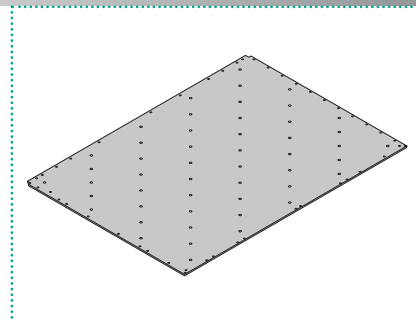

111. DESKA UPÍNACÍHO RÁMU
2 MM, NEREZOVÁ, KALENÁ A
BROUŠENÁ

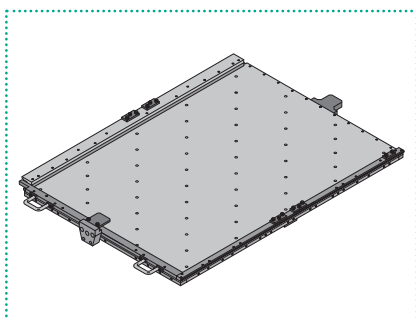

119. UPÍNACÍ RÁMY S QUICK-LOCK SYSTÉMEM
(Modifikace)

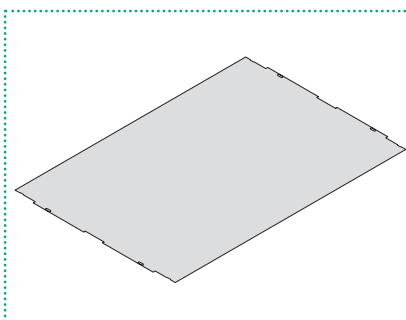

133. STŘEDNÍ TVRDOST VÝSEKOVÁ DESKA - TVRDOST 35 HRC/HV 345
1 mm

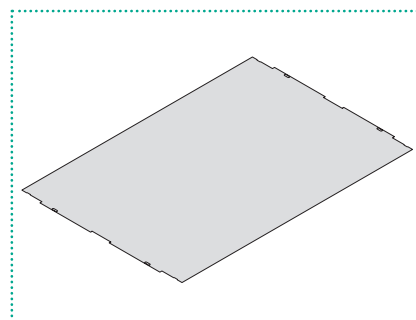

135. STŘEDNÍ TVRDOST VÝSEKOVÁ DESKA - TVRDOST 35 HRC/HV 345
1,25 mm

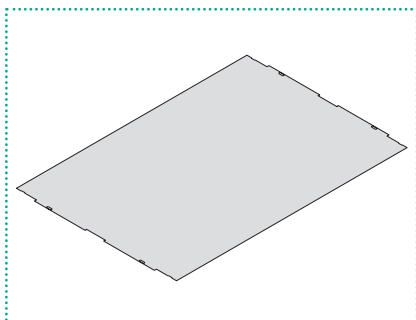

137. STŘEDNÍ TVRDOST VÝSEKOVÁ DESKA - TVRDOST 35 HRC/HV 345
1,5 mm

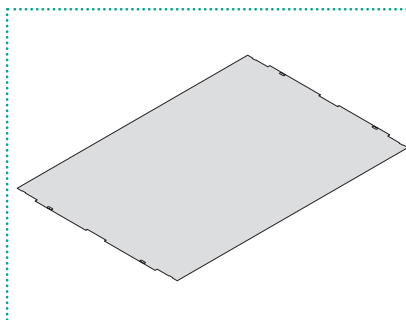

139. VÝSEKOVÁ DESKA – TVRDOST 48 HRC/HV 500
1,4 mm

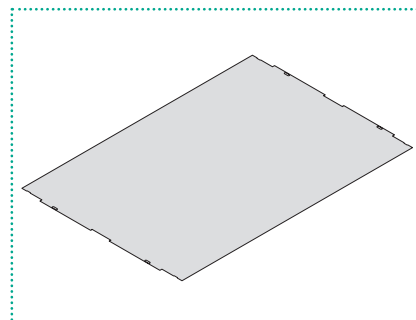

141. VÝSEKOVÁ DESKA – TVRDOST 48 HRC/HV 500
1 mm

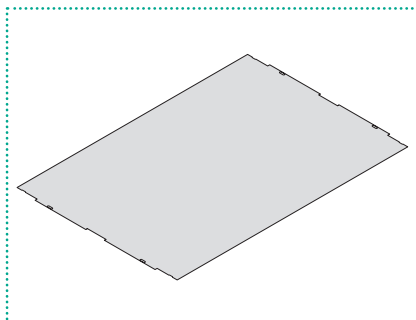

153. VÝSEKOVÁ DESKA - TVRDOST 50 HRC/HV 525
Nerezová, kalená a broušená
5 mm

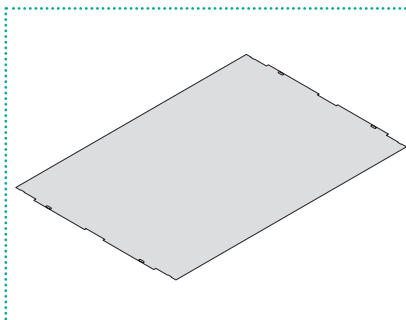

160. NOSNÁ DESKA
Nerezová, kalená a broušená pro
výseková deska
4 mm

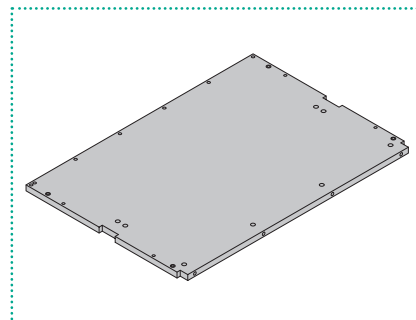

175. UMĚLOHOMOTNÁ RESOZELL
15 mm

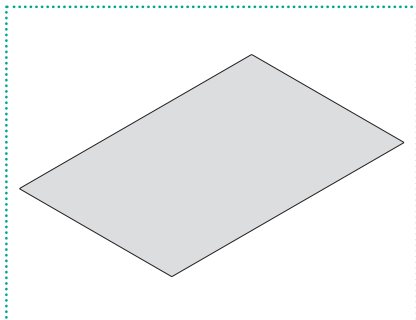

101. UMĚLOHOMOTNÁ KRYCÍ DESKA
1 mm

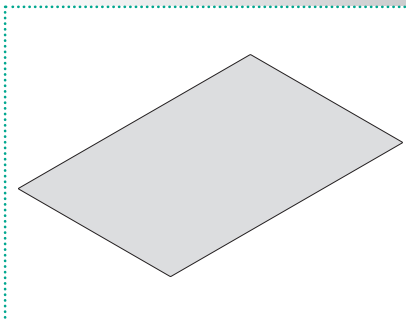

102. SENDVIČOVITÁ KRYCÍ DESKA
2 x 0,5 mm

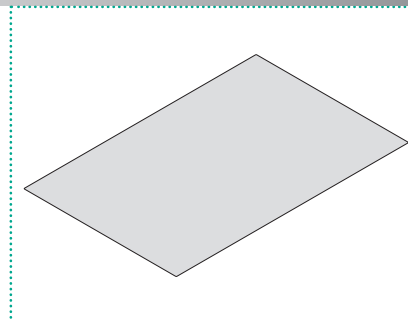

103. UMĚLOHOMOTNÁ KRYCÍ DESKA
2 mm (upínací rám)

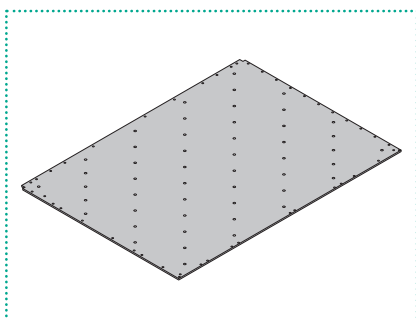

111. DESKA UPÍNACÍHO RÁMU
2 MM, NEREZOVÁ, KALENÁ A
BROUŠENÁ

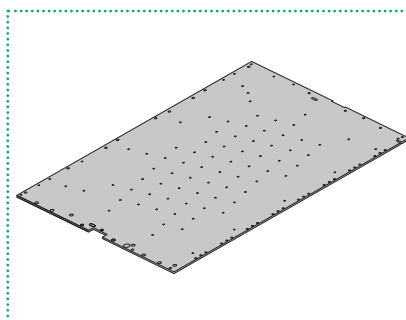

112. DESKA UPÍNACÍHO RÁMU
2 MM, NEREZOVÁ, KALENÁ A
BROUŠENÁ
Bobst quick-lock

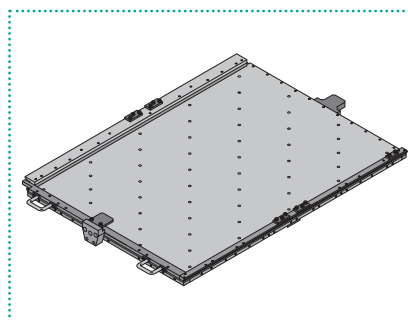

119. UPÍNACÍ RÁMY S QUICK-LOCK SYSTÉMEM
(Modifikace)

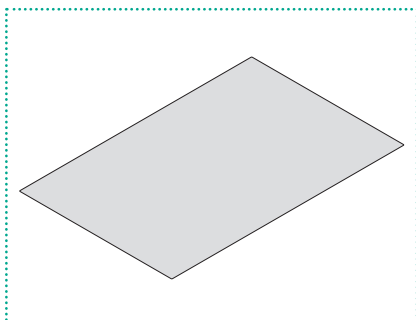

121. 1 MM OCELOVÁ DESKA UPÍNACÍHO RÁMU PRO OTEVŘENÝ RÁM

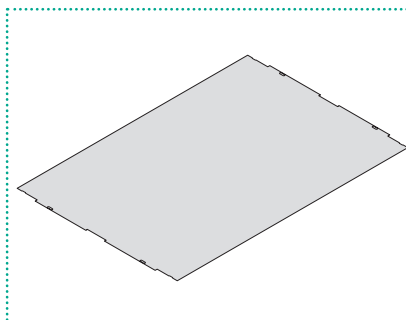

133. STŘEDNÍ TVRDOST VÝSEKOVÁ DESKA - TVRDOST 35 HRC/HV 345
1 mm

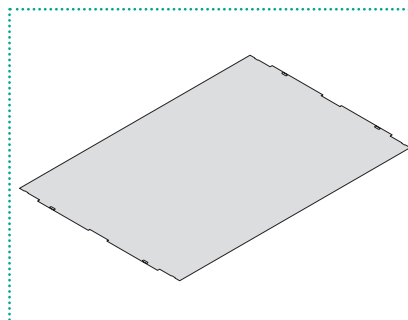

135. STŘEDNÍ TVRDOST VÝSEKOVÁ DESKA - TVRDOST 35 HRC/HV 345
1,25 mm

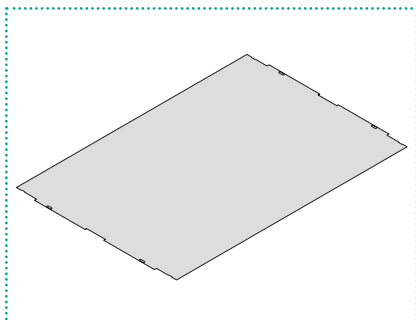

137. STŘEDNÍ TVRDOST VÝSEKOVÁ DESKA - TVRDOST 35 HRC/HV 345
1,5 mm

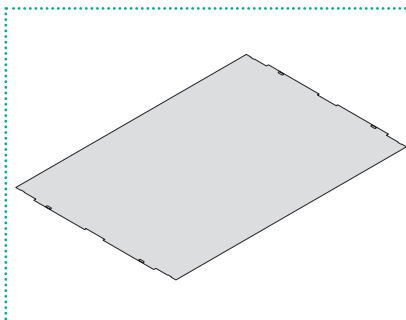

139. VÝSEKOVÁ DESKA – TVRDOST 48 HRC/HV 500
1,4 mm

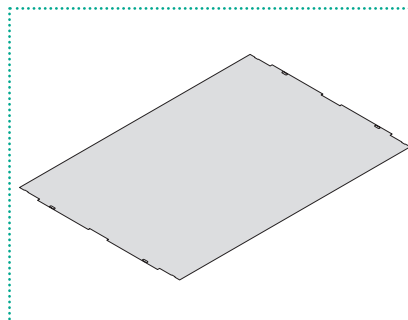

141. VÝSEKOVÁ DESKA – TVRDOST 48 HRC/HV 500
1 mm

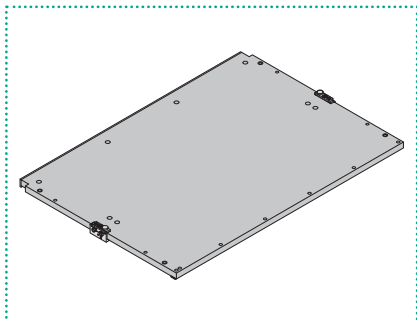

147. MIKROMETRICKÝ SEŘIZOVACÍ SYSTÉM PRO 1 MM VÝSEKOVOU DESKU

vč. 2 mikrometrických seřizovacích systém, speciálního vedení a desky
č. 159

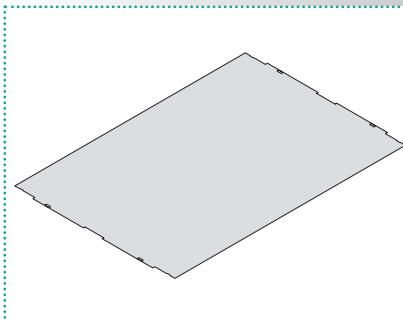

152. VÝSEKOVÁ DESKA - TVRDOST 50 HRC/HV 525

Nerezová, kalená a broušená
4 mm

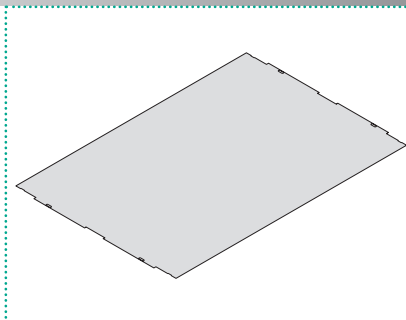

159. NOSNÁ DESKA

Nerezová, kalená a broušená pro výsekovou desku
3 mm

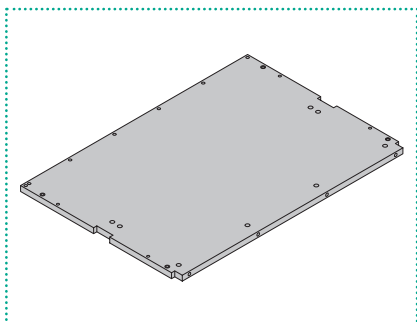

178. UMĚLOHMOTNÁ RESOZELL

23,5 mm

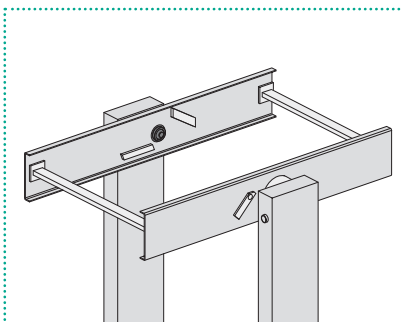

191. OBRACECÍ STŮL

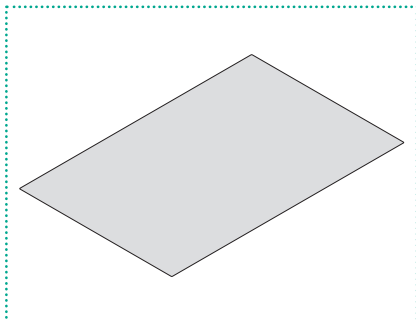

101. UMĚLOHOMOTNÁ KRYCÍ DESKA
1 mm

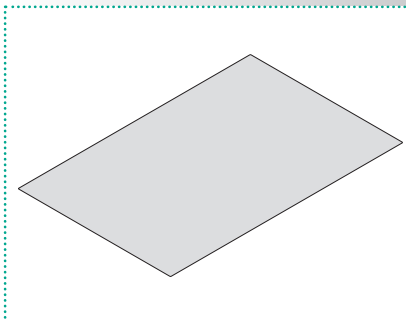

102. SENDVIČOVITÁ KRYCÍ DESKA
2 x 0,5 mm

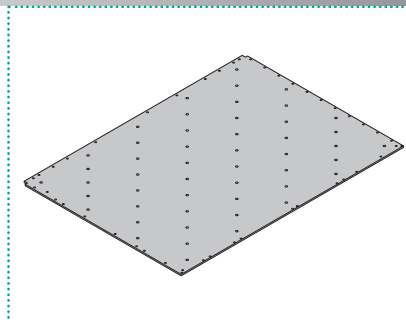

111. DESKA UPÍNACÍHO RÁMU
2 MM, NEREZOVÁ, KALENÁ A
BROUŠENÁ

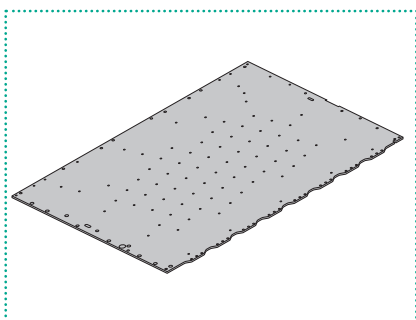

112. DESKA UPÍNACÍHO RÁMU
2 MM, NEREZOVÁ, KALENÁ A
BROUŠENÁ
Bobst quick-lock

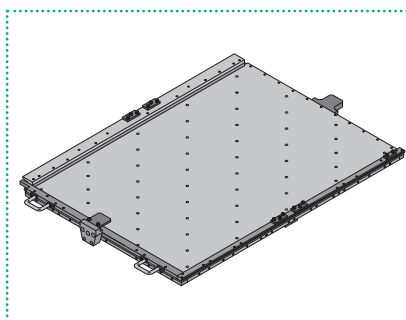

119. UPÍNACÍ RÁMY S QUICK-LOCK SYSTÉMEM
(Modifikace)

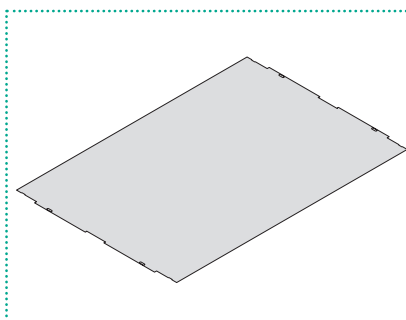

133. STŘEDNÍ TVRDOST VÝSEKOVÁ DESKA - TVRDOST 35 HRC/HV 345
1 mm

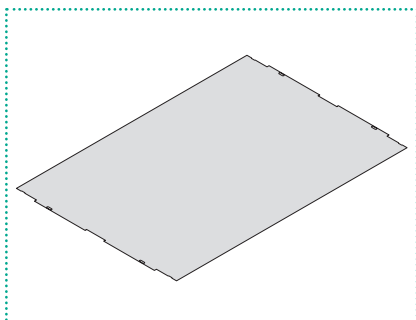

135. STŘEDNÍ TVRDOST VÝSEKOVÁ DESKA - TVRDOST 35 HRC/HV 345
1,25 mm

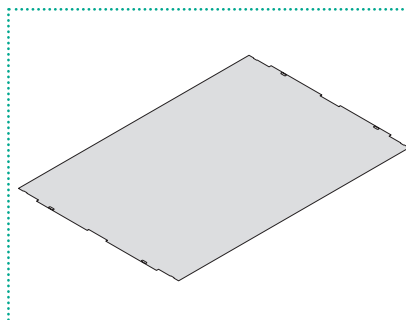

137. STŘEDNÍ TVRDOST VÝSEKOVÁ DESKA - TVRDOST 35 HRC/HV 345
1,5 mm

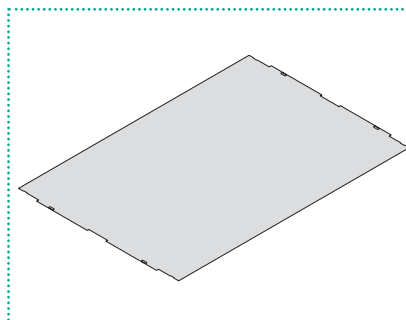

139. VÝSEKOVÁ DESKA - TVRDOST 48 HRC/HV 500
1,4 mm

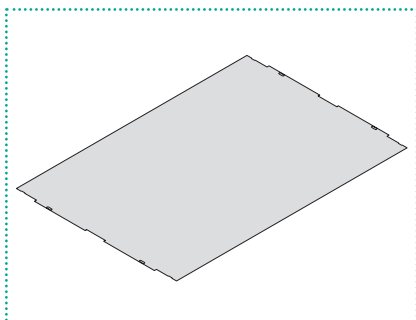

141. VÝSEKOVÁ DESKA - TVRDOST 48 HRC/HV 500
1 mm

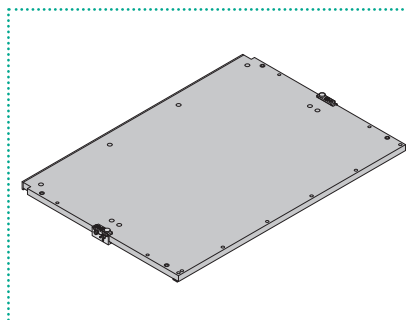

147. MIKROMETRICKÝ SEŘIZOVACÍ SYSTÉM PRO 1 MM VÝSEKOVOU DESKU
vč. 2 mikrometrických seřizovacích system, speciálního vedení a desky
č. 160 nebo 161

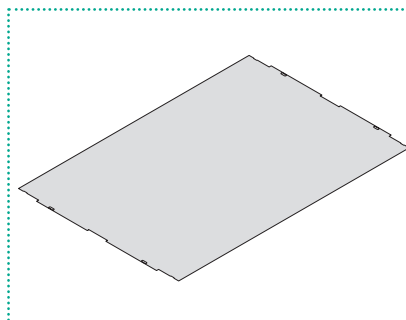

153. VÝSEKOVÁ DESKA - TVRDOST 50 HRC/HV 525
Nerezová, kalená a broušená
5 mm

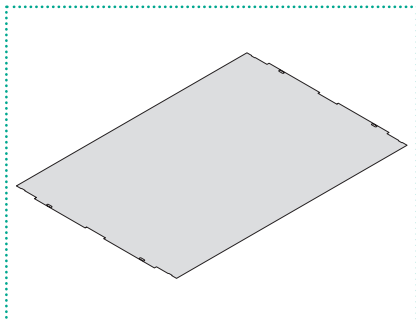

160. NOSNÁ DESKA

Nerezová, kalená a broušená pro
výseková deska
4 mm

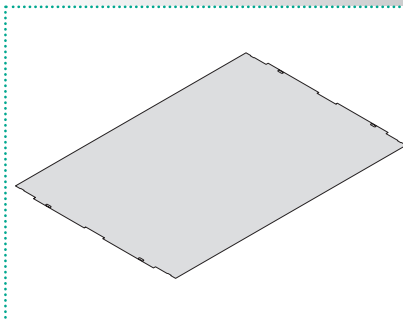

161. NOSNÁ DESKA

Nerezová, kalená a broušená pro
výseková deska. 4 mm s vakuem

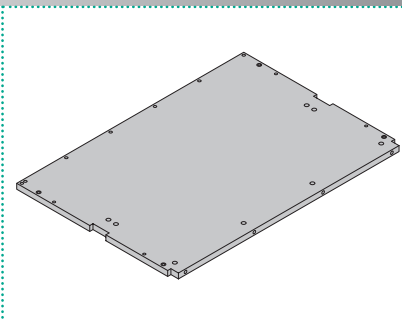

171. UMĚLOHMOTNÁ RESOZELL

11 mm

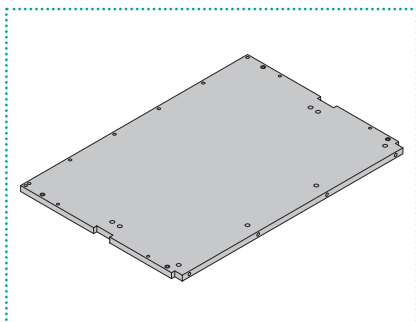

172. UMĚLOHMOTNÁ RESOZELL

11 mm s vakuem

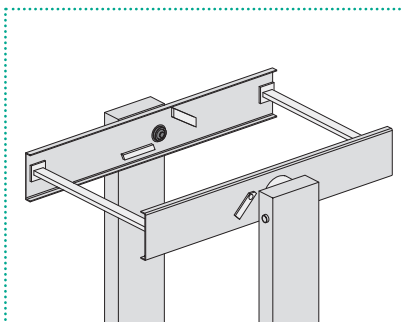

191. OBRACEČÍ STŮL

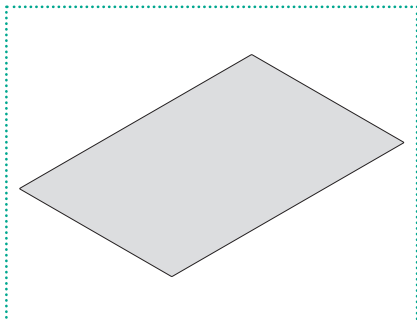

101. UMĚLOHOMOTNÁ KRYCÍ DESKA
1 mm

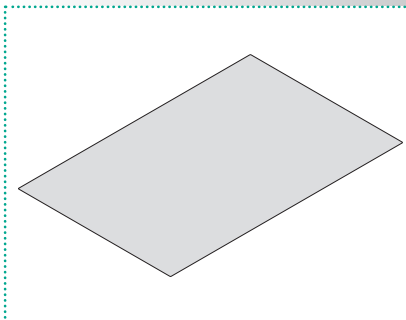

102. SENDVIČOVITÁ KRYCÍ DESKA
2 x 0,5 mm

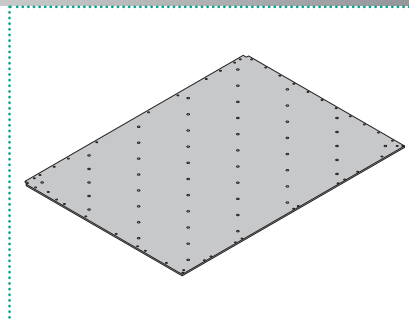

111. DESKA UPÍNACÍHO RÁMU 2 MM, NEREZOVÁ, KALENÁ A BROUŠENÁ

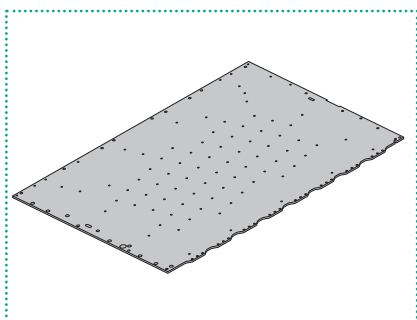

112. DESKA UPÍNACÍHO RÁMU 2 MM, NEREZOVÁ, KALENÁ A BROUŠENÁ
Bobst quick-lock

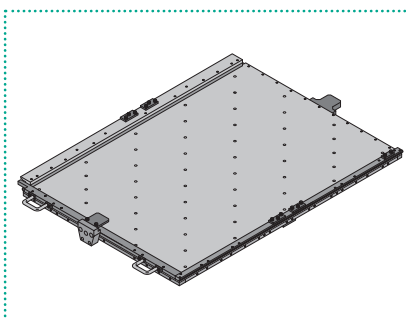

119. UPÍNACÍ RÁMY S QUICK-LOCK SYSTÉMEM
(Modifikace)

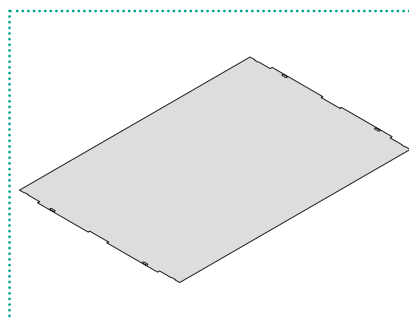

133. STŘEDNÍ TVRDOST VÝSEKOVÁ DESKA - TVRDOST 35 HRC/HV 345
1 mm

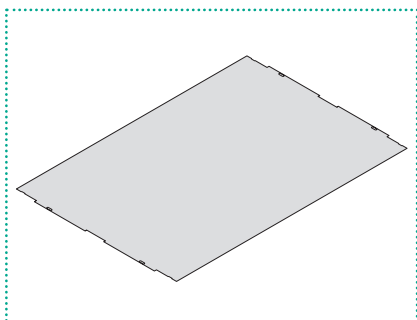

135. STŘEDNÍ TVRDOST VÝSEKOVÁ DESKA - TVRDOST 35 HRC/HV 345
1,25 mm

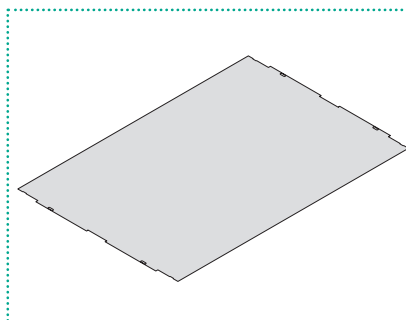

137. STŘEDNÍ TVRDOST VÝSEKOVÁ DESKA - TVRDOST 35 HRC/HV 345
1,5 mm

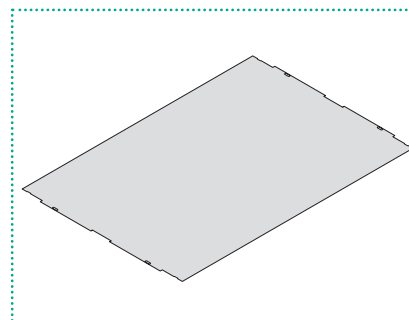

139. VÝSEKOVÁ DESKA - TVRDOST 48 HRC/HV 500
1,4 mm

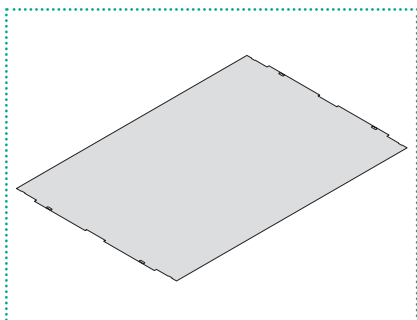

141. VÝSEKOVÁ DESKA - TVRDOST 48 HRC/HV 500
1 mm

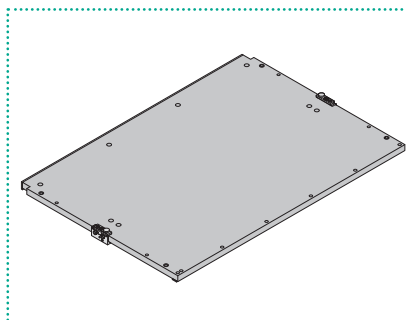

147. MIKROMETRICKÝ SEŘIZOVACÍ SYSTÉM PRO 1 MM VÝSEKOVOU DESKU
vč. 2 mikrometrických seřizovacích system, speciálního vedení a desky č. 160

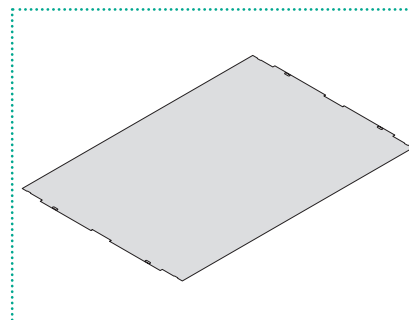

153. VÝSEKOVÁ DESKA - TVRDOST 50 HRC/HV 525
Nerezová, kalená a broušená
5 mm

BOBST SP 103-E/ER

UPÍNACÍ RÁMY, SYSTÉMY A VÝSEKOVÉ PLECHY

T +31-164-67 44 49 | E info@perivo.com | www.perivo.com

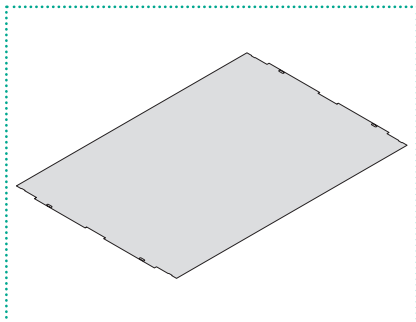

160. NOSNÁ DESKA

Nerezová, kalená a broušená pro
výseková deska
4 mm

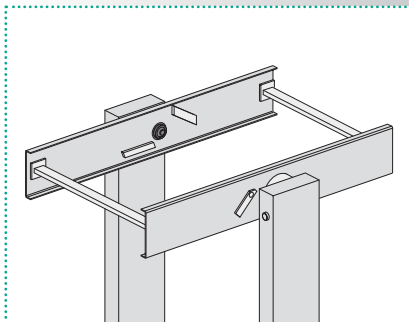

191. OBRACECÍ STŮL

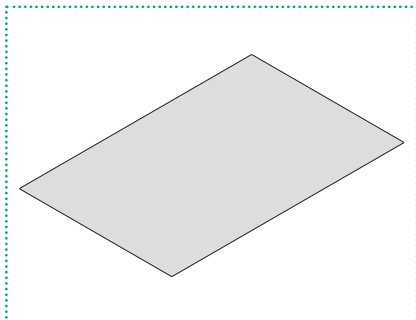

101. UMĚLOHOMOTNÁ KRYCÍ DESKA
1 mm

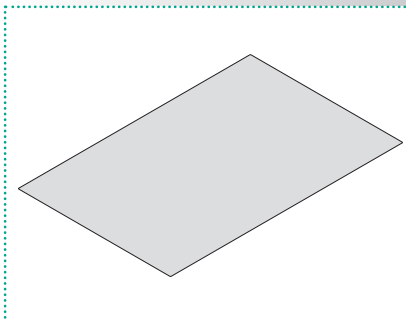

102. SENDVIČOVITÁ KRYCÍ DESKA
2 x 0,5 mm

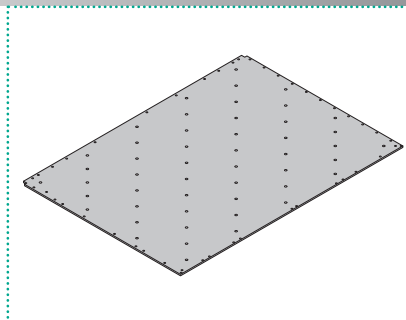

111. DESKA UPÍNACÍHO RÁMU
2 MM, NEREZOVÁ, KALENÁ A
BROUŠENÁ

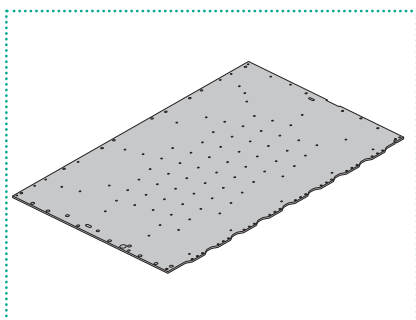

112. DESKA UPÍNACÍHO RÁMU
2 MM, NEREZOVÁ, KALENÁ A
BROUŠENÁ
Bobst quick-lock

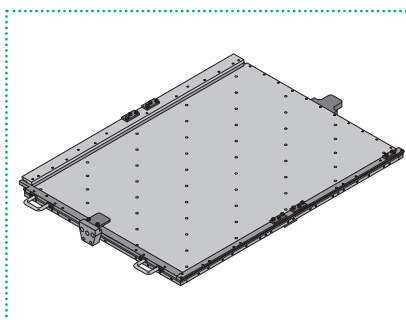

119. UPÍNACÍ RÁMY S QUICK-LOCK SYSTÉMEM
(Modifikace)

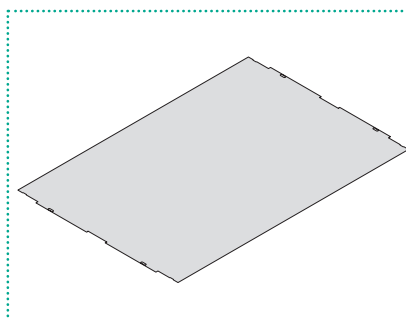

133. STŘEDNÍ TVRDOST VÝSEKOVÁ DESKA - TVRDOST 35 HRC/HV 345
1 mm

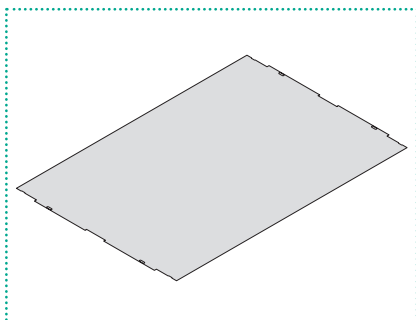

135. STŘEDNÍ TVRDOST VÝSEKOVÁ DESKA - TVRDOST 35 HRC/HV 345
1,25 mm

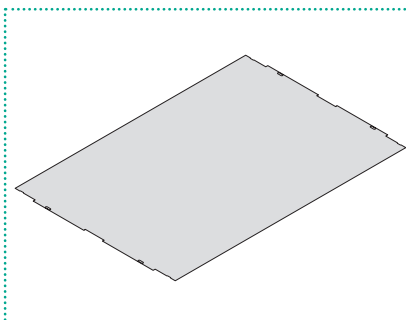

137. STŘEDNÍ TVRDOST VÝSEKOVÁ DESKA - TVRDOST 35 HRC/HV 345
1,5 mm

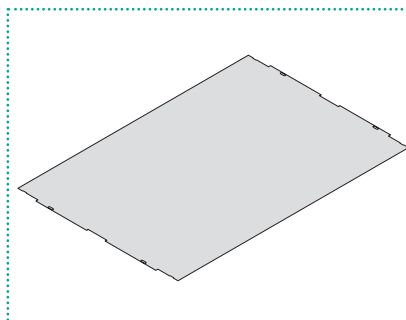

139. VÝSEKOVÁ DESKA – TVRDOST 48 HRC/HV 500
1,4 mm

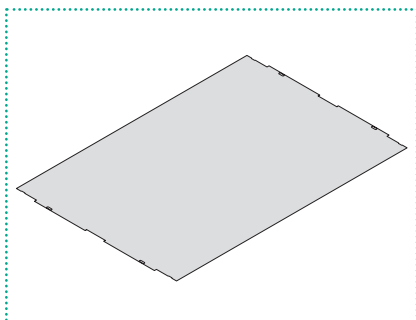

141. VÝSEKOVÁ DESKA – TVRDOST 48 HRC/HV 500
1 mm

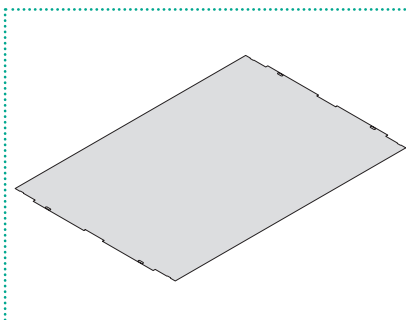

153. VÝSEKOVÁ DESKA - TVRDOST 50 HRC/HV 525
Nerezová, kalená a broušená
5 mm

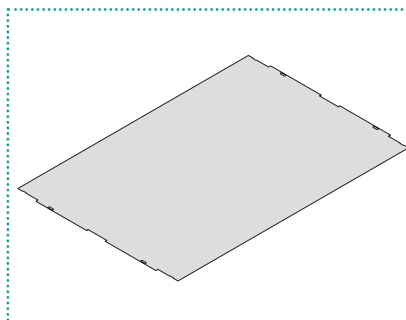

160. NOSNÁ DESKA
Nerezová, kalená a broušená pro
výseková deska
4 mm

BOBST SP 104-E/ER

UPÍNACÍ RÁMY, SYSTÉMY A VÝSEKOVÉ PLECHY

T +31-164-67 44 49 | E info@perivo.com | www.perivo.com

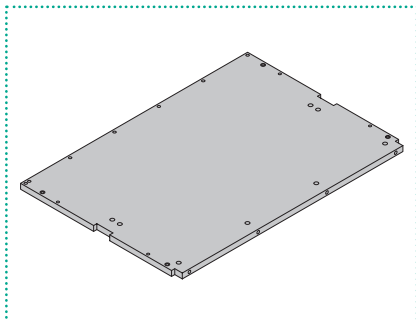

176. UMĚLOHMOTNÁ RESOZELL
22,5 mm

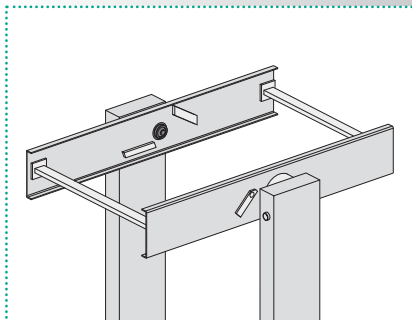

191. OBRACECÍ STŮL

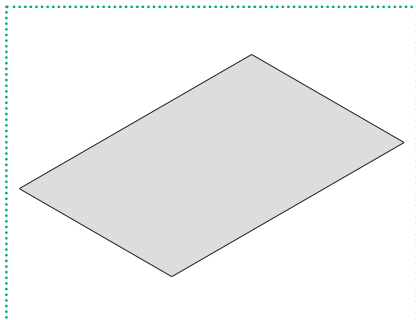

101. UMĚLOHOMOTNÁ KRYCÍ DESKA
1 mm

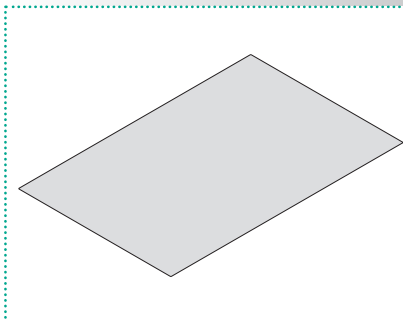

102. SENDVIČOVITÁ KRYCÍ DESKA
2 x 0,5 mm

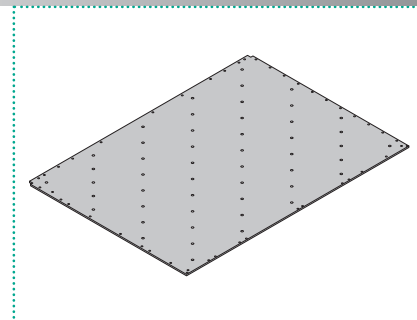

111. DESKA UPÍNACÍHO RÁMU
2 MM, NEREZOVÁ, KALENÁ A
BROUŠENÁ

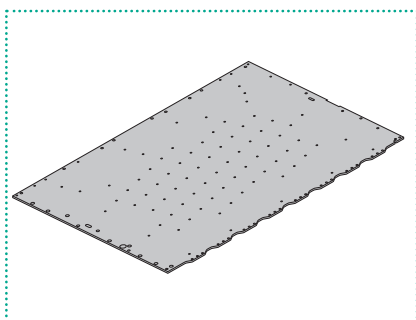

112. DESKA UPÍNACÍHO RÁMU
2 MM, NEREZOVÁ, KALENÁ A
BROUŠENÁ
Bobst quick-lock

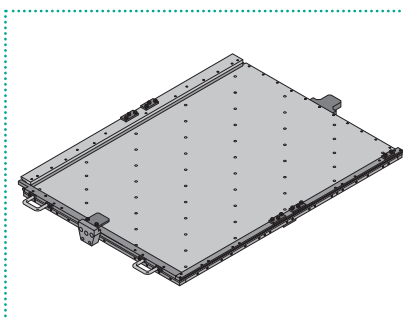

119. UPÍNACÍ RÁMY S QUICK-LOCK SYSTÉMEM
(Modifikace)

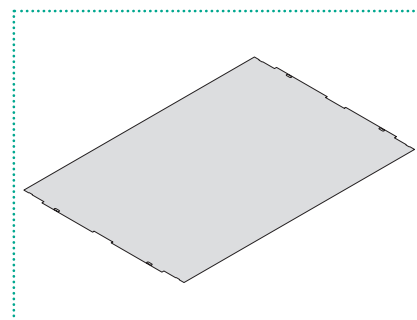

133. STŘEDNÍ TVRDOST VÝSEKOVÁ DESKA - TVRDOST 35 HRC/HV 345
1 mm

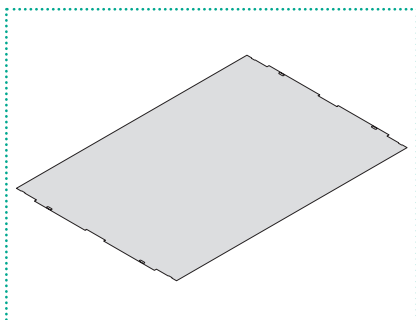

135. STŘEDNÍ TVRDOST VÝSEKOVÁ DESKA - TVRDOST 35 HRC/HV 345
1,25 mm

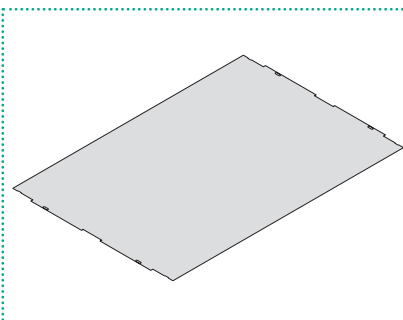

137. STŘEDNÍ TVRDOST VÝSEKOVÁ DESKA - TVRDOST 35 HRC/HV 345
1,5 mm

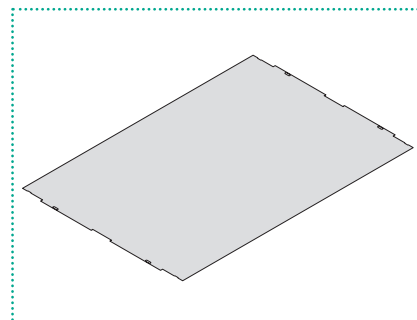

139. VÝSEKOVÁ DESKA – TVRDOST 48 HRC/HV 500
1,4 mm

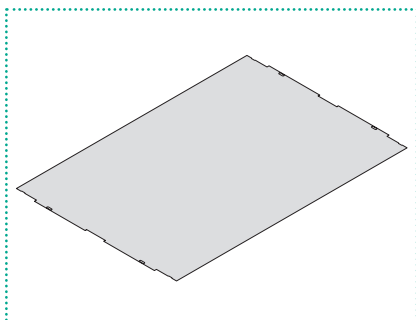

141. VÝSEKOVÁ DESKA – TVRDOST 48 HRC/HV 500
1 mm

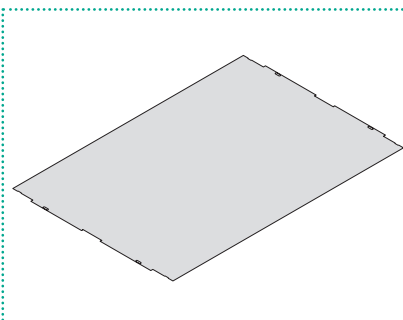

153. VÝSEKOVÁ DESKA - TVRDOST 50 HRC/HV 525
Nerezová, kalená a broušená
5 mm

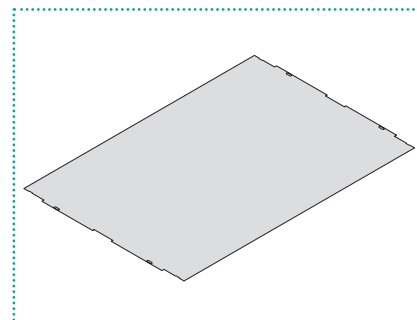

160. NOSNÁ DESKA
Nerezová, kalená a broušená pro
výseková deska
4 mm

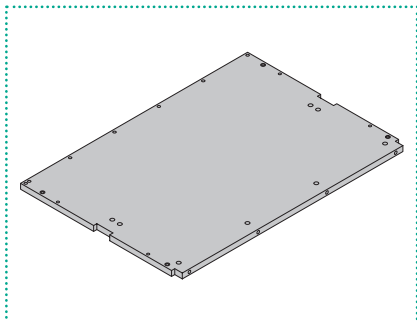

176. UMĚLOHMOTNÁ RESOZELL
22,5 mm

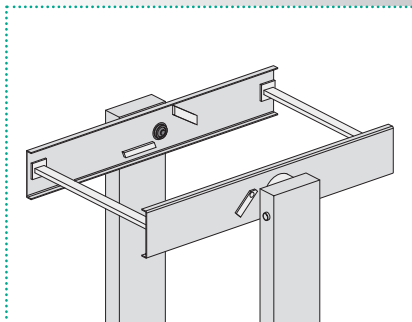

191. OBRACECÍ STŮL

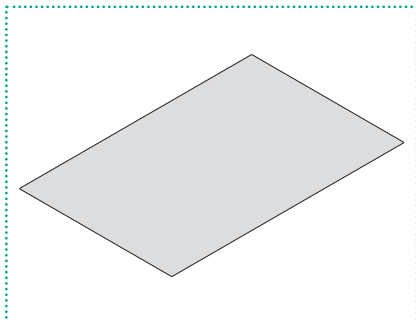

101. UMĚLOHOMOTNÁ KRYCÍ DESKA
1 mm

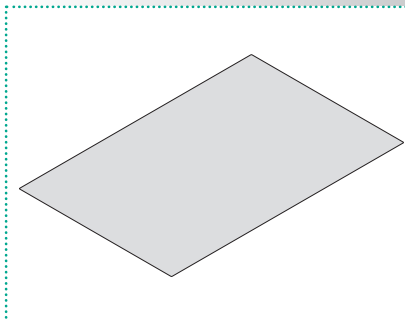

102. SENDVIČOVITÁ KRYCÍ DESKA
2 x 0,5 mm

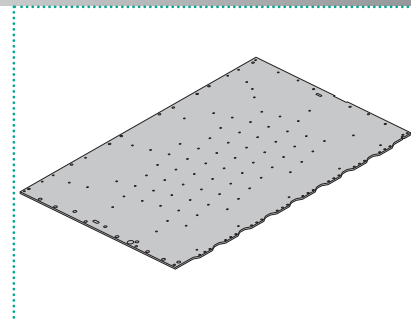

111. DESKA UPÍNACÍHO RÁMU 2 MM, NEREZOVÁ, KALENÁ A BROUŠENÁ

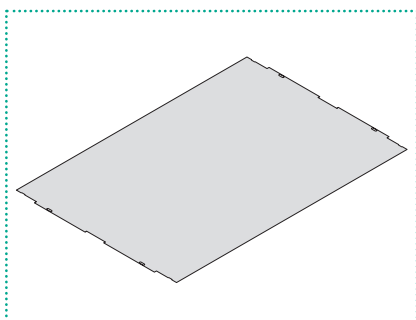

133. STŘEDNÍ TVRDOST VÝSEKOVÁ DESKA - TVRDOST 35 HRC/HV 345
1 mm

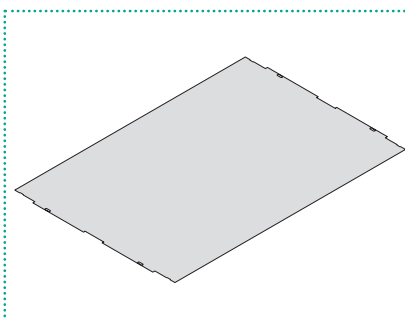

135. STŘEDNÍ TVRDOST VÝSEKOVÁ DESKA - TVRDOST 35 HRC/HV 345
1,25 mm

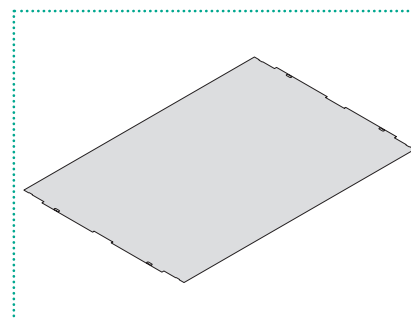

137. STŘEDNÍ TVRDOST VÝSEKOVÁ DESKA - TVRDOST 35 HRC/HV 345
1,5 mm

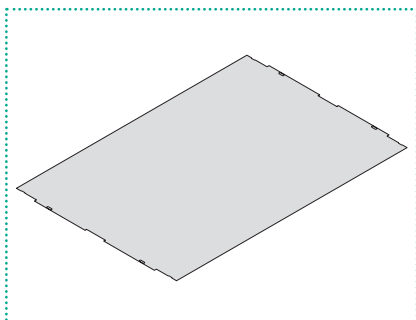

139. VÝSEKOVÁ DESKA – TVRDOST 48 HRC/HV 500
1,4 mm

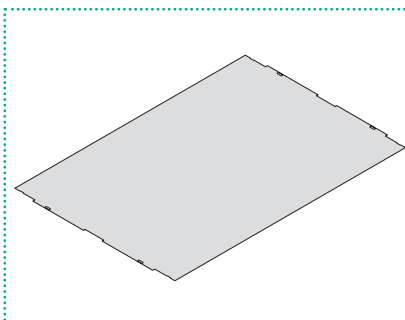

141. VÝSEKOVÁ DESKA – TVRDOST 48 HRC/HV 500
1 mm

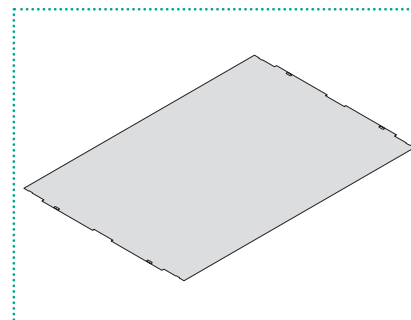

151. VÝSEKOVÁ DESKA - TVRDOST (HRC 50/HV 525)
Nerezová, kalená a broušená
3 mm

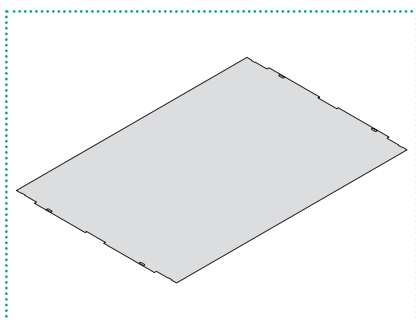

153. VÝSEKOVÁ DESKA - TVRDOST 50 HRC/HV 525
Nerezová, kalená a broušená
5 mm

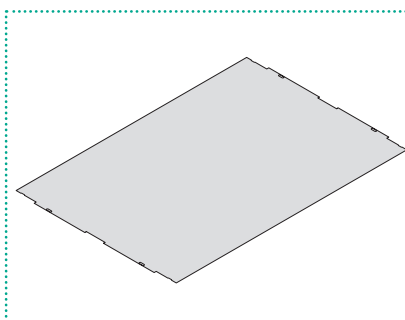

161. NOSNÁ DESKA
Nerezová, kalená a broušená pro výseková deska. 4 mm s vakuem

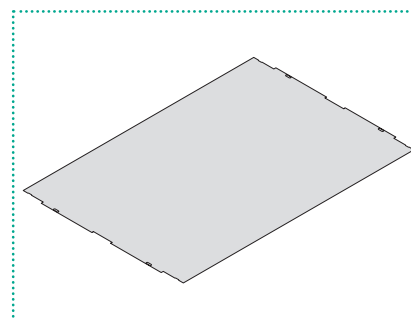

163. NOSNÁ DESKA
Nerezová, kalená a broušená pro výseková deska. 2 mm s vakuem

**BOBST VISIONCUT/EXPERTCUT/
MASTERCUT 106-LE/LER/PE/PER,
SPANThERA/SPRINTERA 106-LE/LER/PER**

UPÍNACÍ RÁMY, SYSTÉMY A VÝSEKOVÉ PLECHY

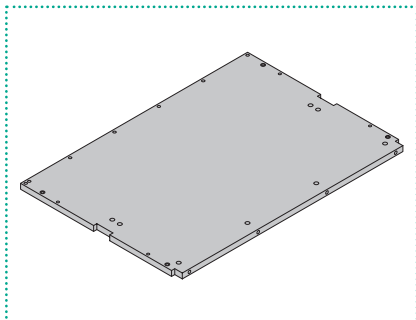

173. UMĚLOHMOTNÁ REZOZELL

12 mm

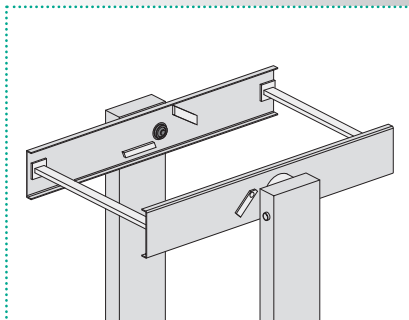

191. OBRACECÍ STŮL

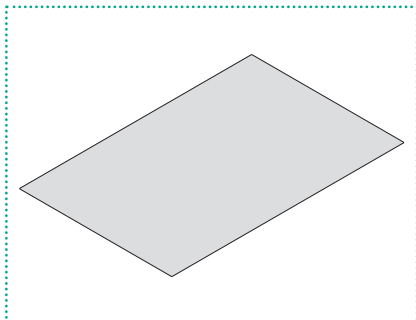

101. UMĚLOHOMOTNÁ KRYCÍ DESKA
1 mm

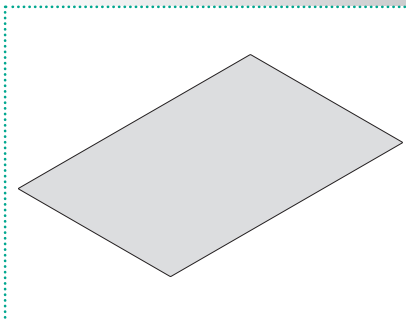

102. SENDVIČOVITÁ KRYCÍ DESKA
2 x 0,5 mm

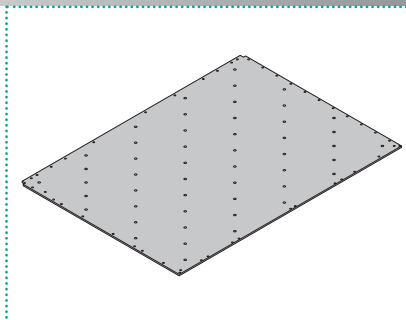

111. DESKA UPÍNACÍHO RÁMU
2 MM, NEREZOVÁ, KALENÁ A
BROUŠENÁ

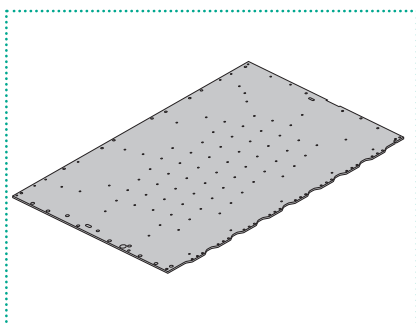

112. DESKA UPÍNACÍHO RÁMU
2 MM, NEREZOVÁ, KALENÁ A
BROUŠENÁ
Bobst quick-lock

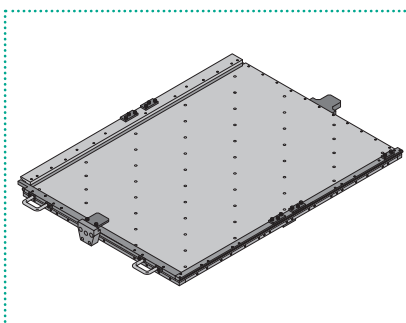

119. UPÍNACÍ RÁMY S QUICK-LOCK SYSTÉMEM
(Modifikace)

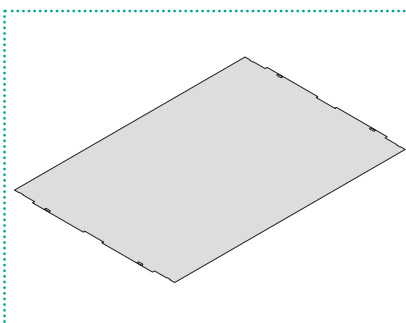

133. STŘEDNÍ TVRDOST VÝSEKOVÁ DESKA - TVRDOST 35 HRC/HV 345
1 mm

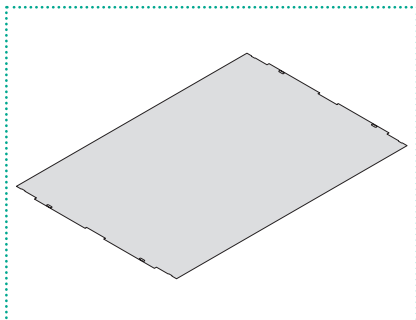

135. STŘEDNÍ TVRDOST VÝSEKOVÁ DESKA - TVRDOST 35 HRC/HV 345
1,25 mm

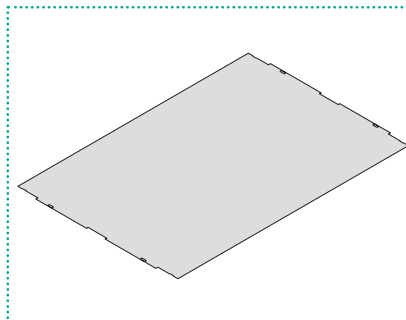

137. STŘEDNÍ TVRDOST VÝSEKOVÁ DESKA - TVRDOST 35 HRC/HV 345
1,5 mm

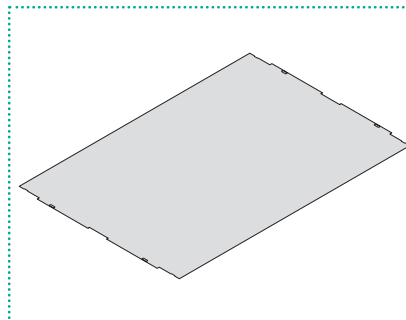

139. VÝSEKOVÁ DESKA - TVRDOST 48 HRC/HV 500
1,4 mm

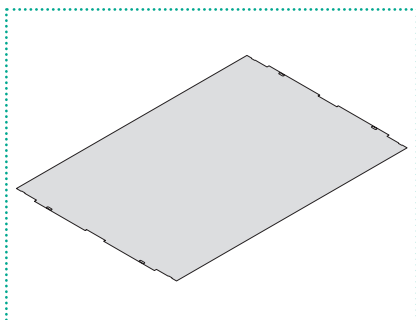

141. VÝSEKOVÁ DESKA - TVRDOST 48 HRC/HV 500
1 mm

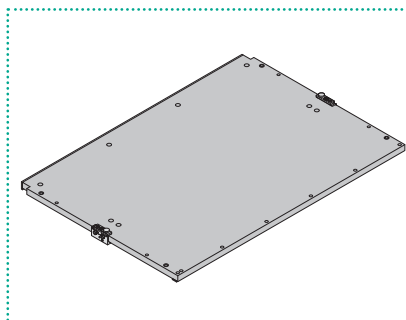

147. MIKROMETRICKÝ SEŘIZOVACÍ SYSTÉM PRO 1 MM VÝSEKOVOU DESKU
vč. 2 mikrometrických seřizovacích system, speciálního vedení a desky
č. 160

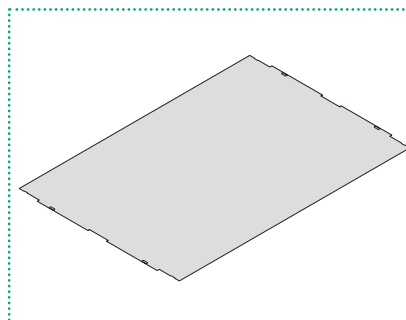

153. VÝSEKOVÁ DESKA - TVRDOST 50 HRC/HV 525
Nerezová, kalená a broušená
5 mm

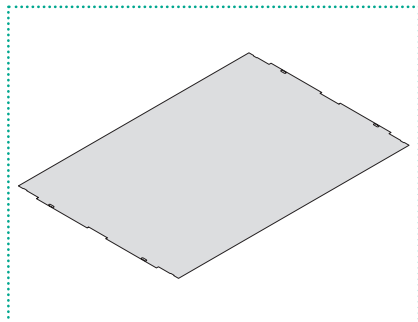

160. NOSNÁ DESKA

Nerezová, kalená a broušená pro
výseková deska
4 mm

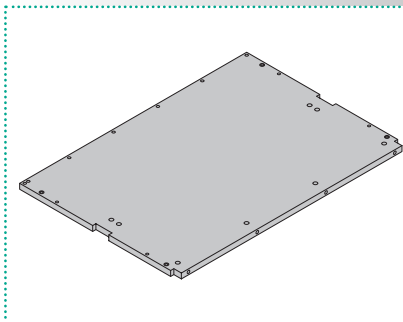

176. UMĚLOHMOTNÁ RESOZELL

22,5 mm

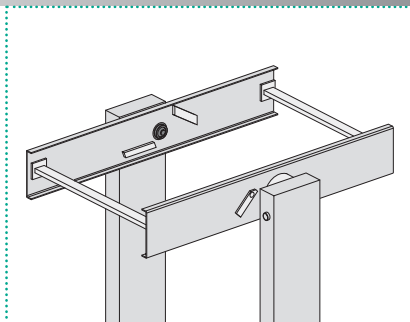

191. OBRACECÍ STŮL

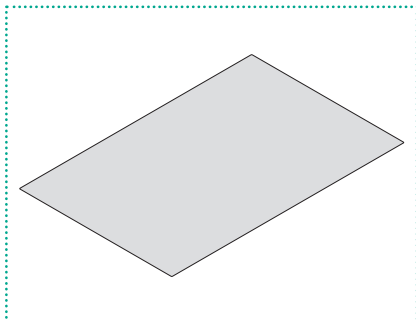

**101. UMĚLOHOMOTNÁ KRYCÍ
DESKA**
1 mm

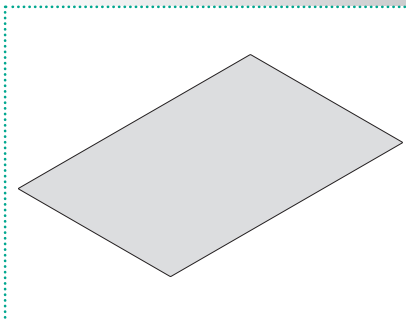

102. SENDVIČOVITÁ KRYCÍ DESKA
2 x 0,5 mm

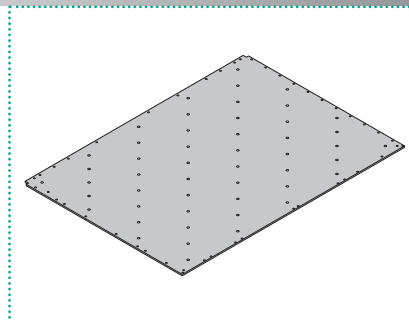

**111. DESKA UPÍNACÍHO RÁMU
2 MM, NEREZOVÁ, KALENÁ A
BROUŠENÁ**

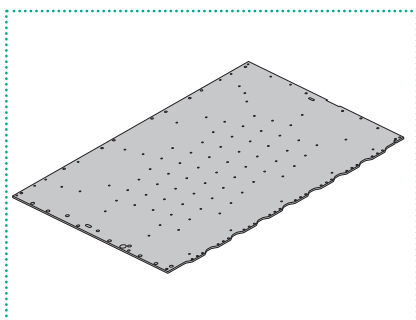

**112. DESKA UPÍNACÍHO RÁMU
2 MM, NEREZOVÁ, KALENÁ A
BROUŠENÁ**
Bobst quick-lock

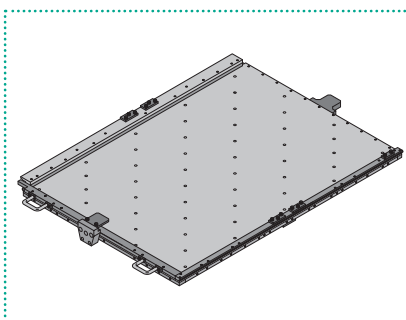

**119. UPÍNACÍ RÁMY S QUICK-LOCK
SYSTÉMEM**
(Modifikace)

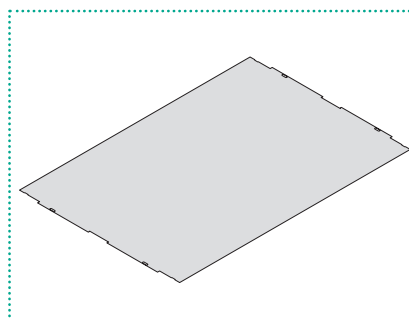

**133. STŘEDNÍ TVRDOST VÝSEKOVÁ
DESKA - TVRDOST 35 HRC/HV 345**
1 mm

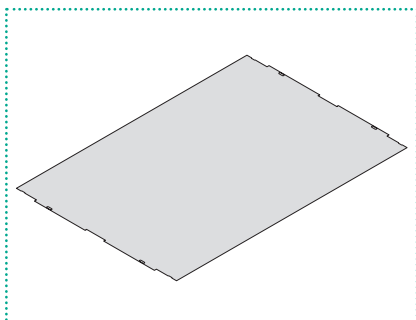

**135. STŘEDNÍ TVRDOST VÝSEKOVÁ
DESKA - TVRDOST 35 HRC/HV 345**
1,25 mm

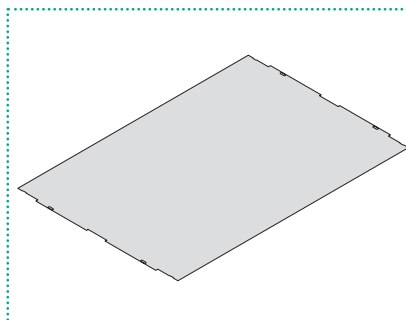

**137. STŘEDNÍ TVRDOST VÝSEKOVÁ
DESKA - TVRDOST 35 HRC/HV 345**
1,5 mm

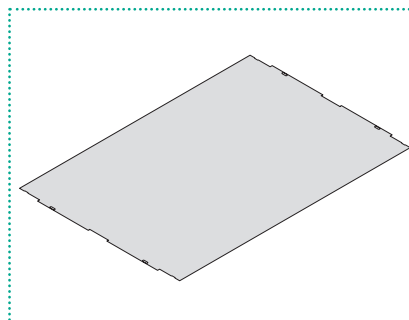

**139. VÝSEKOVÁ DESKA –
TVRDOST 48 HRC/HV 500**
1,4 mm

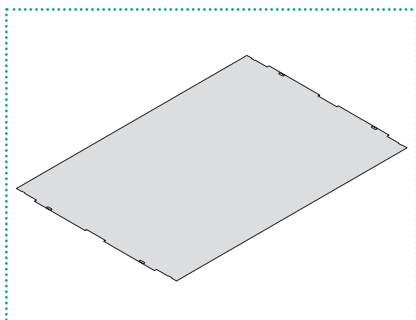

**141. VÝSEKOVÁ DESKA –
TVRDOST 48 HRC/HV 500**
1 mm

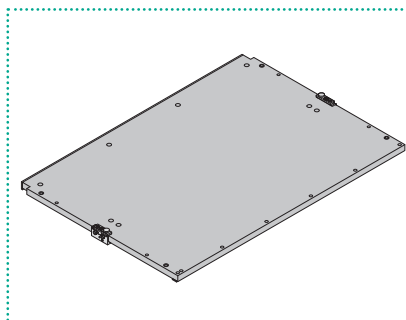

**147. MIKROMETRICKÝ SEŘIZOVACÍ
SYSTÉM PRO 1 MM VÝSEKOVOU DESKU**
vč. 2 mikrometrických seřizovacích
system, speciálního vedení a desky
č. 158, 160 nebo 161

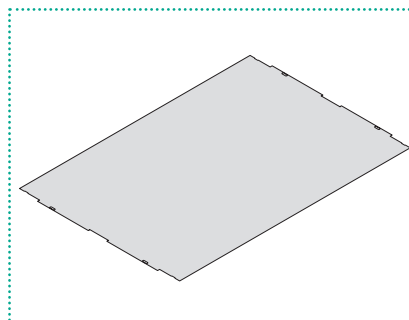

**151. VÝSEKOVÁ DESKA - TVRDOST
(HRC 50/HV 525)**
Nerezová, kalená a broušená
3 mm

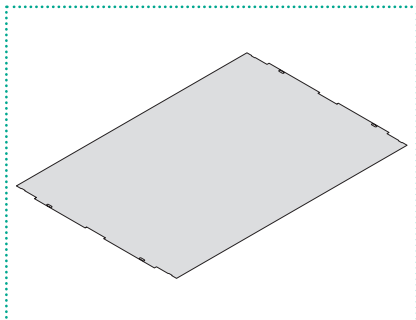

**153. VÝSEKOVÁ DESKA - TVRDOT
50 HRC/HV 525**
Nerezová, kalená a broušená
5 mm

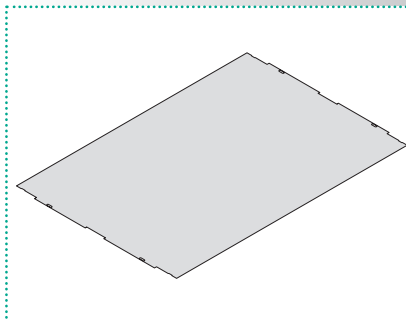

158. NOSNÁ DESKA
Nerezová, kalená a broušená pro
výseková deska
2,2 mm

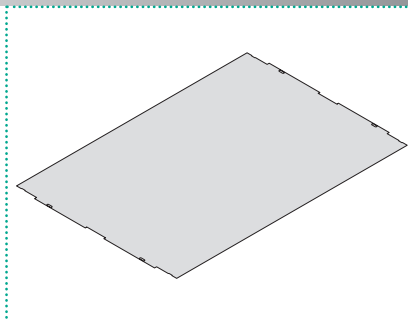

160. NOSNÁ DESKA
Nerezová, kalená a broušená pro
výseková deska
4 mm

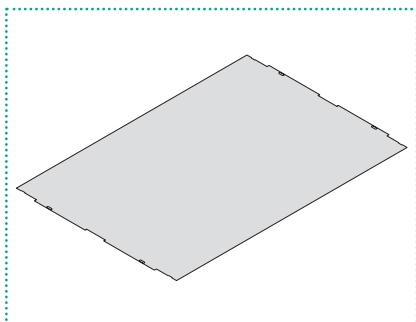

161. NOSNÁ DESKA
Nerezová, kalená a broušená pro
výseková deska. 4 mm s vákem

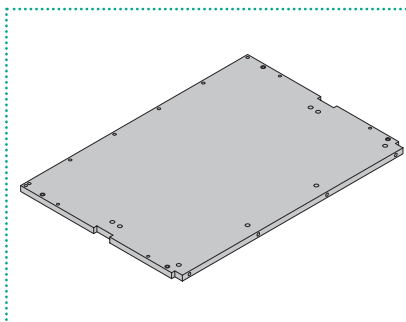

176. UMĚLOHMOTNÁ RESOZELL
22,5 mm

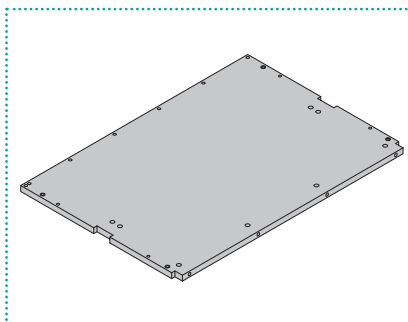

177. UMĚLOHMOTNÁ RESOZELL
22,5 mm s vákem

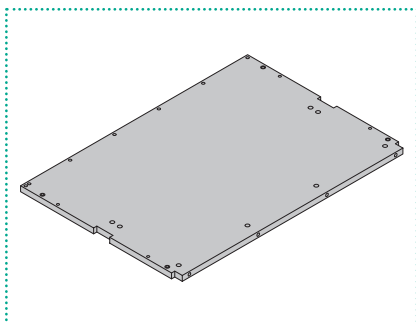

179. UMĚLOHMOTNÁ RESOZELL
24,5 mm

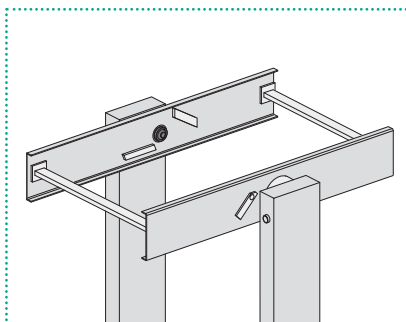

191. OBRACECÍ STŮL

BOBST EXPERTCUT/MASTERCUT 145-PER, SPANThERA/SPRINTERA 145-PER

UPÍNACÍ RÁMY, SYSTÉMY A VÝSEKOVÉ PLECHY



T +31-164-67 44 49 | E info@perivo.com | www.perivo.com

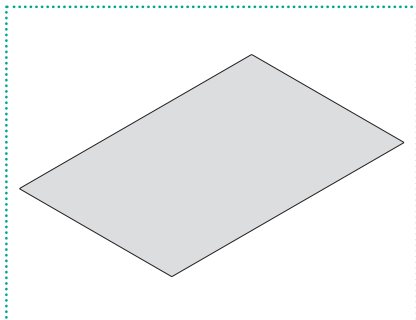

101. UMĚLOHOMOTNÁ KRYCÍ DESKA
1 mm

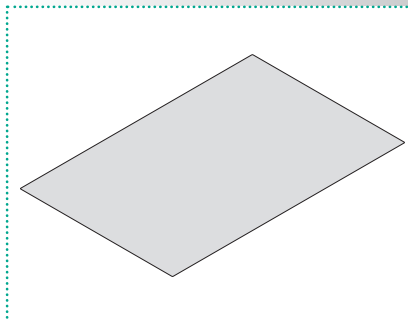

102. SENDVIČOVITÁ KRYCÍ DESKA
2 x 0,5 mm

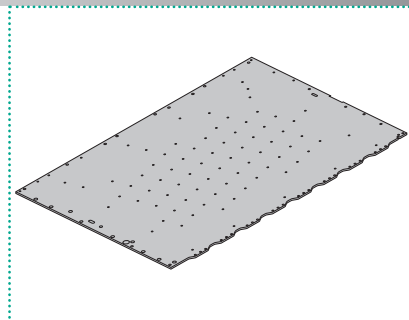

111. DESKA UPÍNACÍHO RÁMU
2 MM, NEREZOVÁ, KALENÁ A
BROUŠENÁ

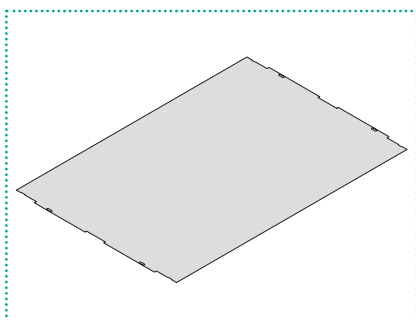

133. STŘEDNÍ TVRDOST VÝSEKOVÁ DESKA - TVRDOST 35 HRC/HV 345
1 mm

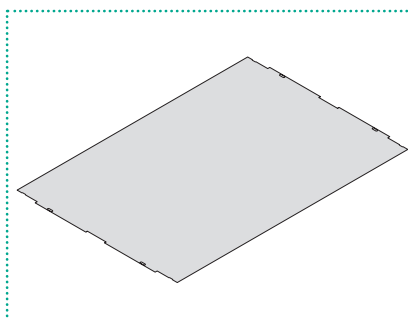

135. STŘEDNÍ TVRDOST VÝSEKOVÁ DESKA - TVRDOST 35 HRC/HV 345
1,25 mm

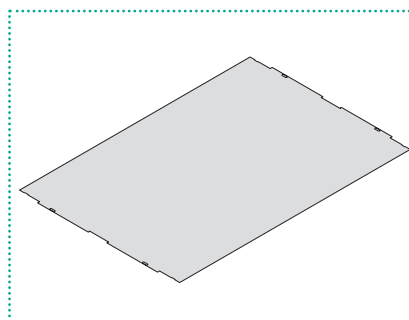

137. STŘEDNÍ TVRDOST VÝSEKOVÁ DESKA - TVRDOST 35 HRC/HV 345
1,5 mm

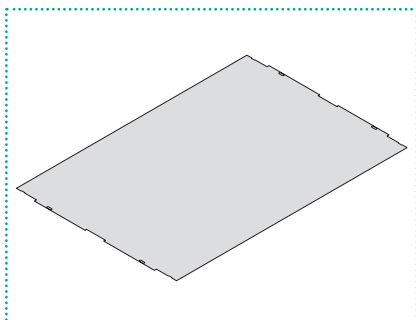

139. VÝSEKOVÁ DESKA – TVRDOST 48 HRC/HV 500
1,4 mm

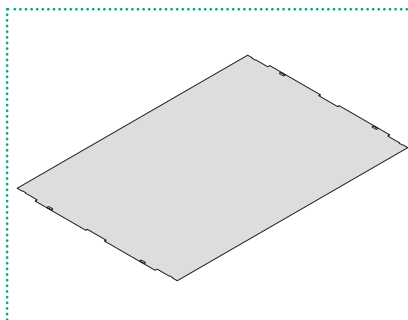

141. VÝSEKOVÁ DESKA – TVRDOST 48 HRC/HV 500
1 mm

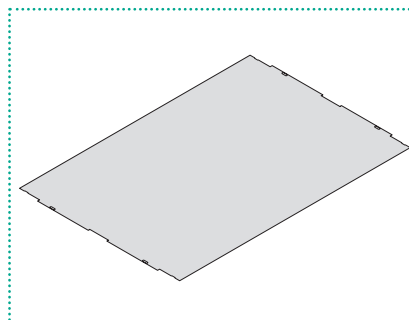

153. VÝSEKOVÁ DESKA - TVRDOST 50 HRC/HV 525
Nerezová, kalená a broušená
5 mm

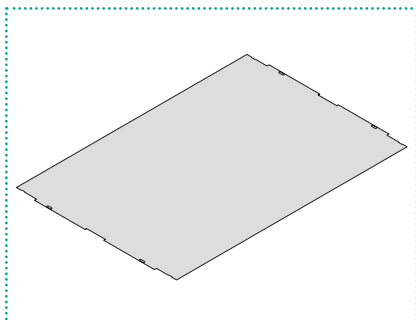

161. NOSNÁ DESKA
Nerezová, kalená a broušená pro
výseková deska. 4 mm s vakuem

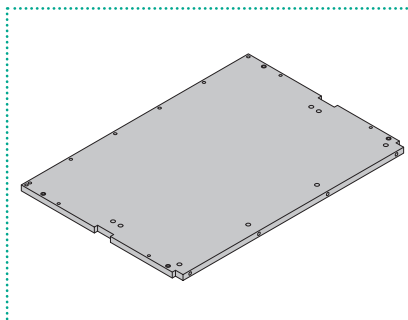

175. UMĚLOHOMOTNÁ REZOZELL
17 mm

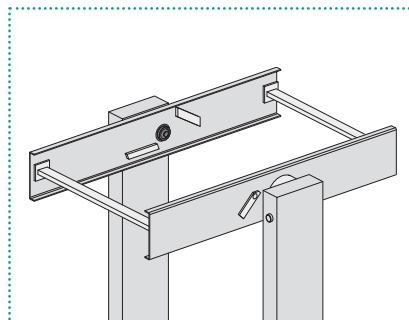

191. OBRACECÍ STŮL

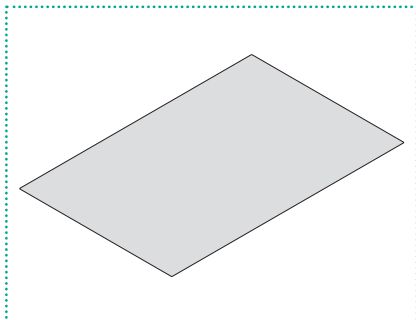

101. UMĚLOHOMOTNÁ KRYCÍ DESKA
1 mm

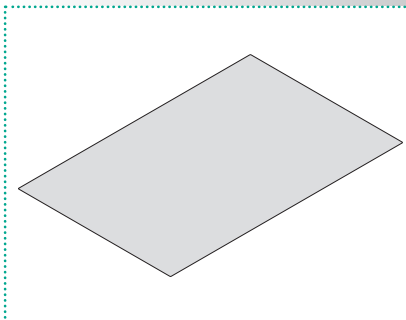

102. SENDVIČOVITÁ KRYCÍ DESKA
2 x 0,5 mm

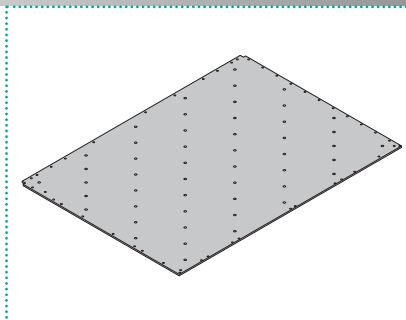

111. DESKA UPÍNACÍHO RÁMU
2 MM, NEREZOVÁ, KALENÁ A
BROUŠENÁ

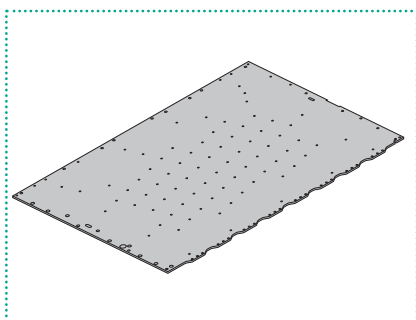

112. DESKA UPÍNACÍHO RÁMU
2 MM, NEREZOVÁ, KALENÁ A
BROUŠENÁ
Bobst quick-lock

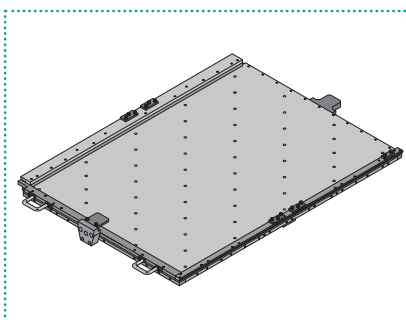

119. UPÍNACÍ RÁMY S QUICK-LOCK SYSTÉMEM
(Modifikace)

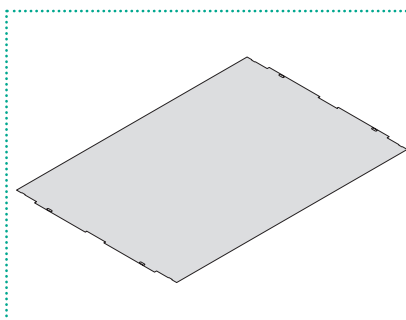

133. STŘEDNÍ TVRDOST VÝSEKOVÁ DESKA - TVRDOST 35 HRC/HV 345
1 mm

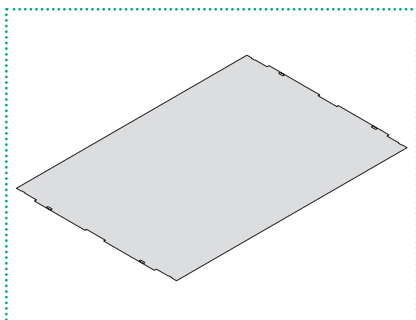

135. STŘEDNÍ TVRDOST VÝSEKOVÁ DESKA - TVRDOST 35 HRC/HV 345
1,25 mm

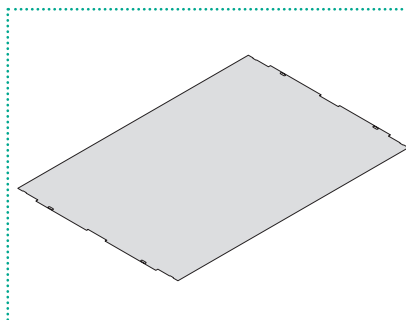

137. STŘEDNÍ TVRDOST VÝSEKOVÁ DESKA - TVRDOST 35 HRC/HV 345
1,5 mm

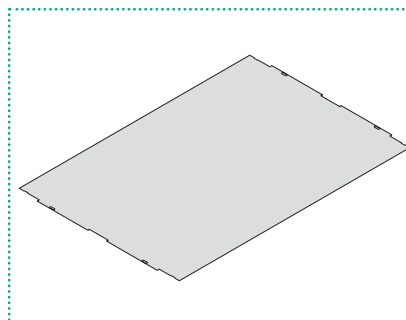

139. VÝSEKOVÁ DESKA - TVRDOST 48 HRC/HV 500
1,4 mm

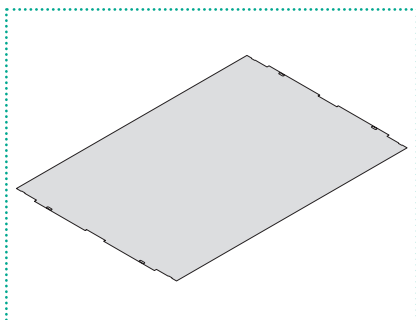

141. VÝSEKOVÁ DESKA - TVRDOST 48 HRC/HV 500
1 mm

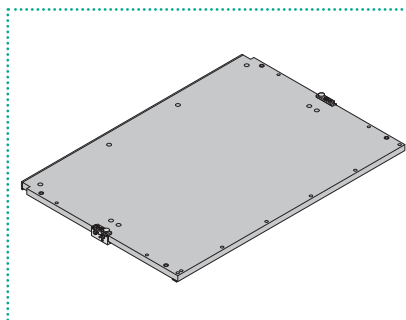

147. MIKROMETRICKÝ SEŘIZOVACÍ SYSTÉM PRO 1 MM VÝSEKOVOU DESKU
vč. 2 mikrometrických seřizovacích system, speciálního vedení a desky
č. 160 nebo 161

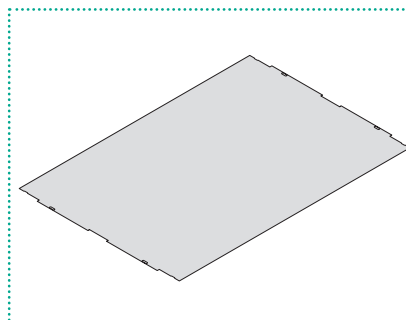

153. VÝSEKOVÁ DESKA - TVRDOST 50 HRC/HV 525
Nerezová, kalená a broušená
5 mm

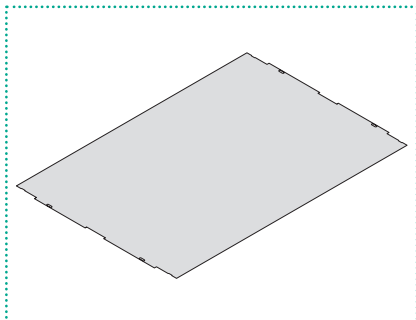
**160. NOSNÁ DESKA**

Nerezová, kalená a broušená pro
výseková deska
4 mm

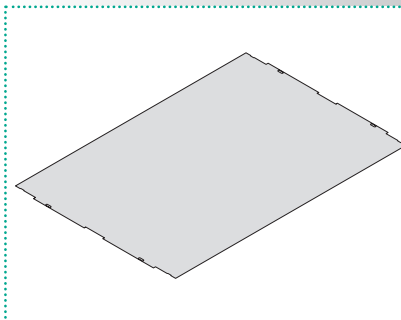
**161. NOSNÁ DESKA**

Nerezová, kalená a broušená pro
výseková deska. 4 mm s vákuem

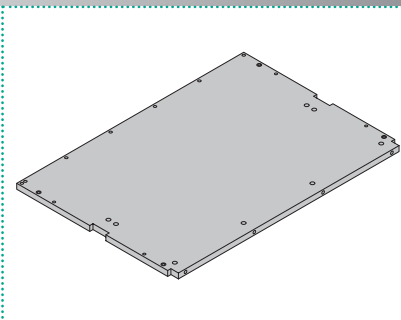
**176. UMĚLOHMOTNÁ RESOZELL**

22,5 mm

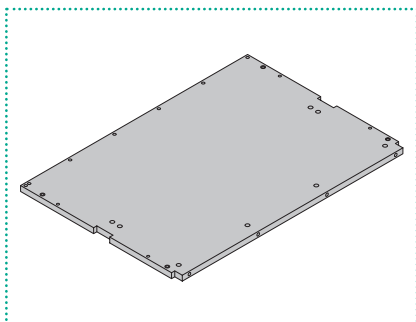
**177. UMĚLOHMOTNÁ RESOZELL**

22,5 mm s vákuem

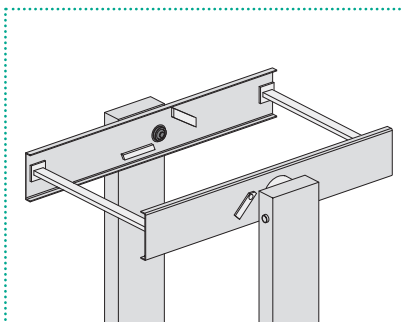
**191. OBRACECÍ STŮL**

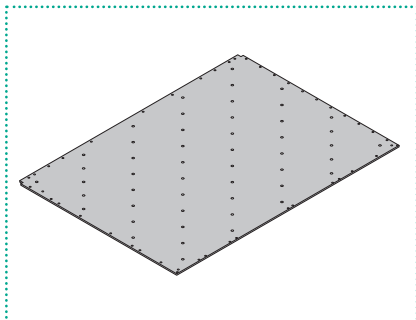

116. DESKA UPÍNACÍHO RÁMU
2 MM, NEREZOVÁ, KALENÁ A
6,5 MM BROUŠENÁ

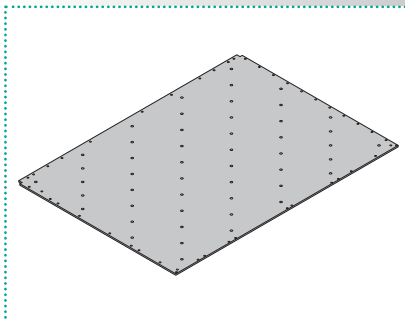

117. DESKA UPÍNACÍHO RÁMU 2
MM, NEREZOVÁ, KALENÁ A 6,5 MM
BROUŠENÁ
se závity

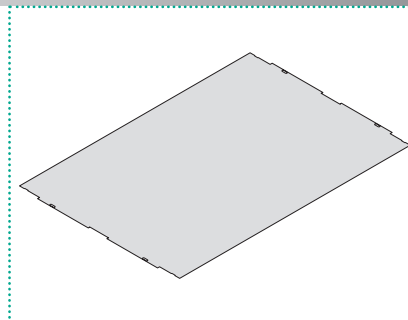

133. STŘEDNÍ TVRDOST VÝSEKOVÁ
DESKA - TVRDOST 35 HRC/HV 345
1 mm

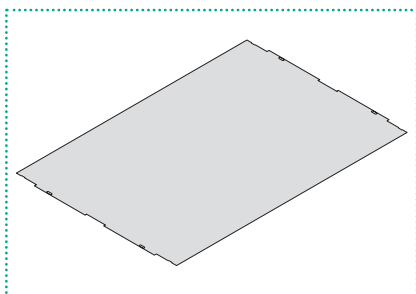

135. STŘEDNÍ TVRDOST VÝSEKOVÁ
DESKA - TVRDOST 35 HRC/HV 345
1,25 mm

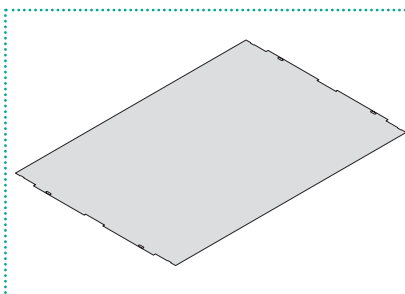

137. STŘEDNÍ TVRDOST VÝSEKOVÁ
DESKA - TVRDOST 35 HRC/HV 345
1,5 mm

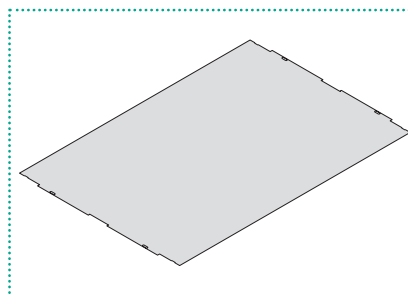

139. VÝSEKOVÁ DESKA –
TVRDOST 48 HRC/HV 500
1,4 mm

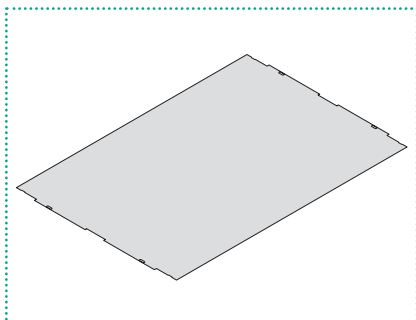

141. VÝSEKOVÁ DESKA –
TVRDOST 48 HRC/HV 500
1 mm

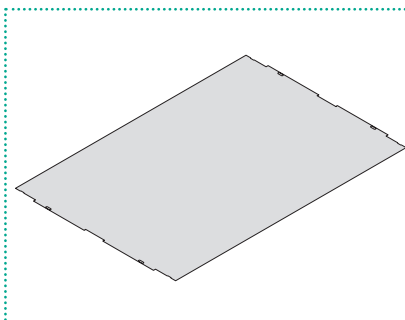

155. VÝSEKOVÁ DESKA - TVRDOST
50 HRC/HV 525
Nerezová, kalená a broušená
6,4 mm

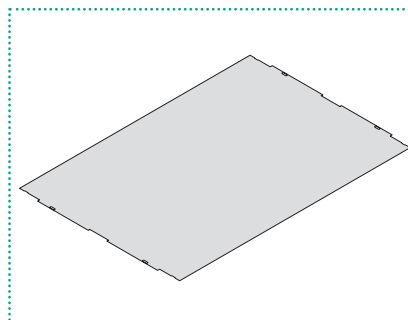

162. NOSNÁ DESKA
Nerezová, kalená a broušená pro
výseková deska
5,4 mm

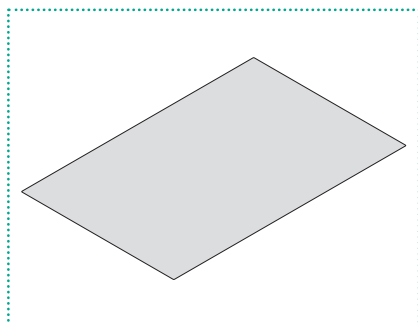

105. DESKA PODLOŽKA

1 mm

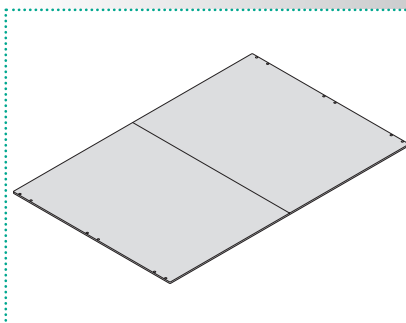

106. SADA UMĚLOHMOTNÉ KRYCÍ DESKY

Pro rovnoměrné rozdělení. Včetně sada pantů (č. 108)

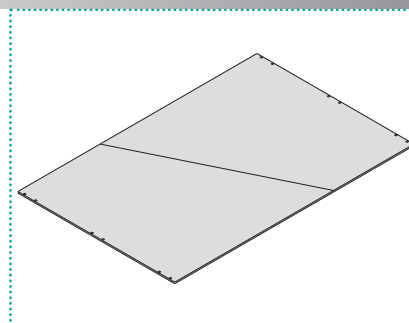

107. SADA UMĚLOHMOTNÉ KRYCÍ DESKY

Úhlopříčné rozdělení. Včetně sada pantů (č. 108)



108. SADA PANTŮ PRO UMĚLOHMOTNOU KRYCÍ DESKU SET

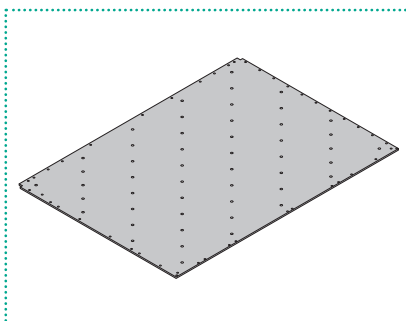

114. DESKA UPÍNACÍHO RÁMU 2 MM, NEREZOVÁ, KALENÁ A 3 MM BROUŠENÁ

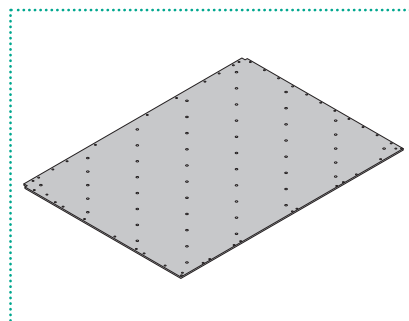

115. DESKA UPÍNACÍHO RÁMU 2 MM, NEREZOVÁ, KALENÁ A 3 MM BROUŠENÁ

se závitů M 5

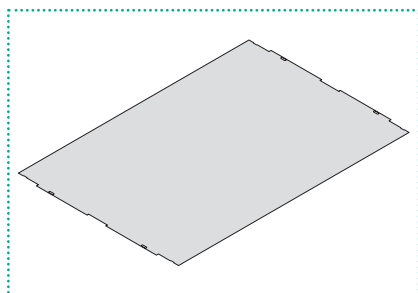

133. STŘEDNÍ TVRDOST VÝSEKOVÁ DESKA - TVRDOST 35 HRC/HV 345

1 mm

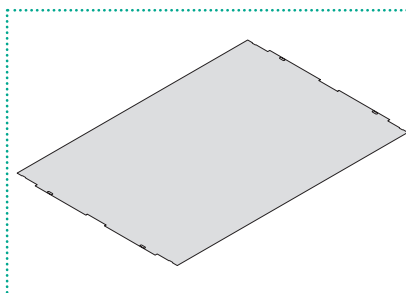

135. STŘEDNÍ TVRDOST VÝSEKOVÁ DESKA - TVRDOST 35 HRC/HV 345

1,25 mm

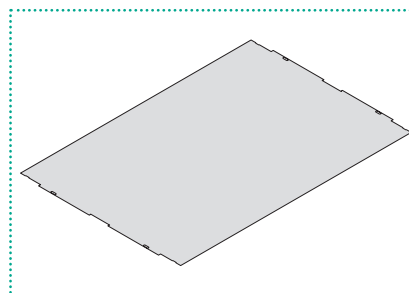

137. STŘEDNÍ TVRDOST VÝSEKOVÁ DESKA - TVRDOST 35 HRC/HV 345

1,5 mm

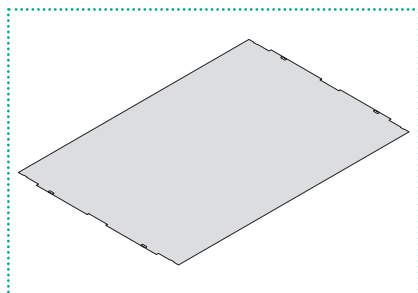

139. VÝSEKOVÁ DESKA – TVRDOST 48 HRC/HV 500

1,4 mm

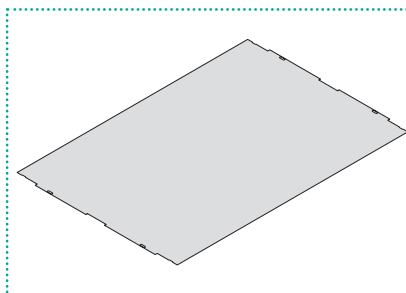

141. VÝSEKOVÁ DESKA – TVRDOST 48 HRC/HV 500

1 mm

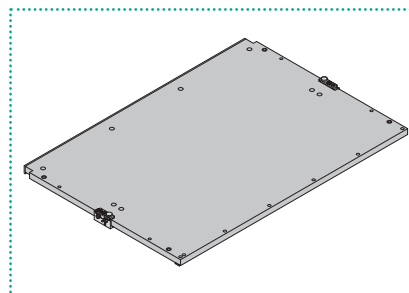

147. MIKROMETRICKÝ SEŘIZOVACÍ SYSTÉM PRO 1 MM VÝSEKOVOU DESKU

vč. 2 mikrometrických seřizovacích system, speciálního vedení a desky č. 159

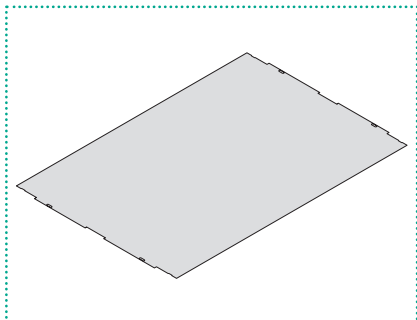

152. VÝSEKOVÁ DESKA - TVRDOST 50 HRC/HV 525
Nerezová, kalená a broušená
4 mm (1600/160A/APR)

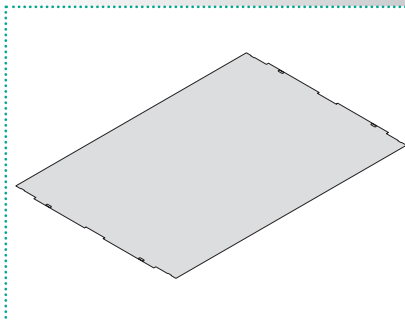

156. VÝSEKOVÁ DESKA - TVRDOST 50 HRC/HV 525
Nerezová, kalená a broušená
7 mm (160Vision/160S)

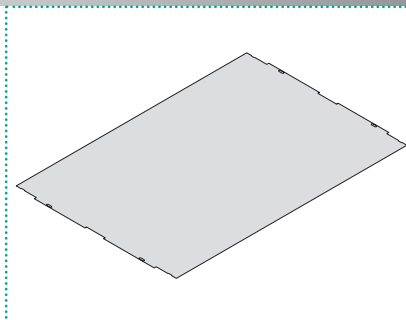

157. VÝSEKOVÁ DESKA - TVRDOST 50 HRC/HV 525
Nerezová, kalená a broušená
8 mm (160S)

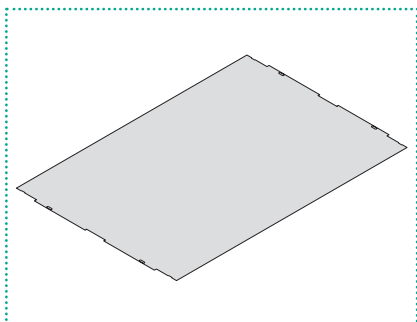

159. NOSNÁ DESKA
Nerezová, kalená a broušená pro
výseková deska
3 mm

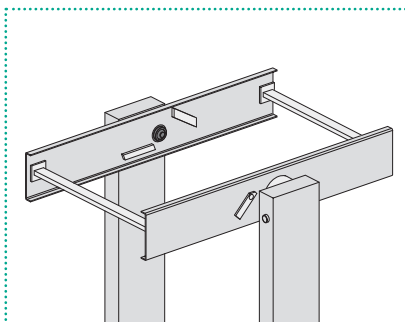

191. OBRACECÍ STŮL

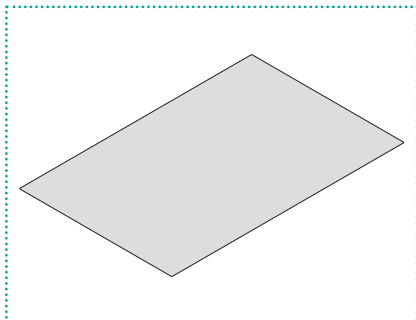

105. DESKA PODLOŽKA

1 mm

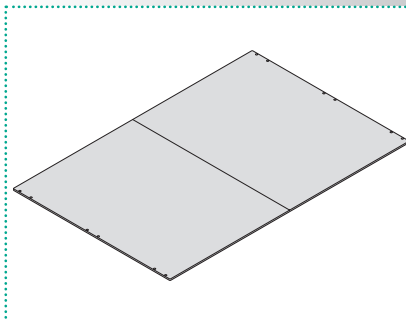

106. SADA UMĚLOHMOTNÉ KRYCÍ DESKY

Pro rovnoměrné rozdělení. Včetně sada pantů (č. 108)

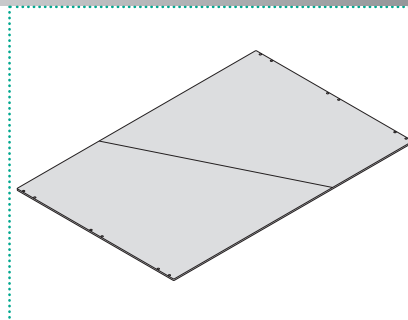

107. SADA UMĚLOHMOTNÉ KRYCÍ DESKY

Úhlopříčné rozdělení. Včetně sada pantů (č. 108)



108. SADA PANTŮ PRO UMĚLOHMOTNOU KRYCÍ DESKU SET

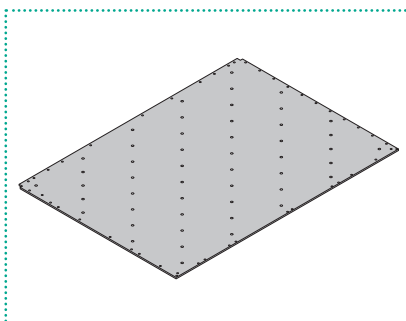

114. DESKA UPÍNACÍHO RÁMU 2 MM, NEREZOVÁ, KALENÁ A 3 MM BROUŠENÁ

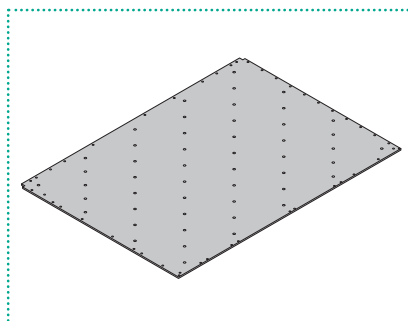

115. DESKA UPÍNACÍHO RÁMU 2 MM, NEREZOVÁ, KALENÁ A 3 MM BROUŠENÁ se závity M 5

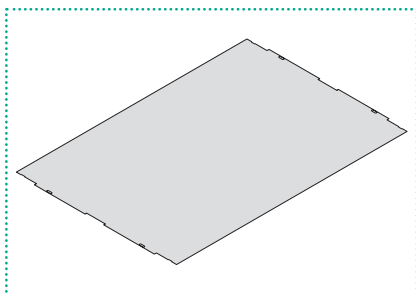

133. STŘEDNÍ TVRDOST VÝSEKOVÁ DESKA - TVRDOST 35 HRC/HV 345

1 mm

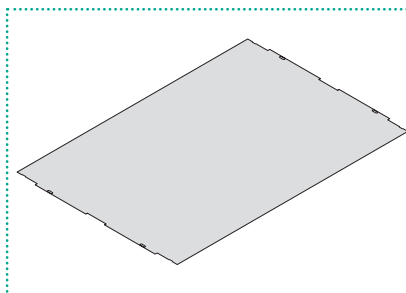

139. VÝSEKOVÁ DESKA - TVRDOST 50 HRC/HV 500

1,35 mm

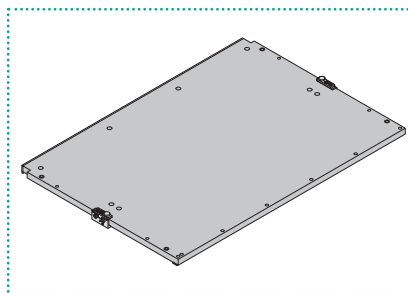

147. MIKROMETRICKÝ SEŘIZOVACÍ SYSTÉM PRO 1 MM VÝSEKOVOU DESKU

vč. 2 mikrometrických seřizovacích system, speciálního vedení a desky č. 162

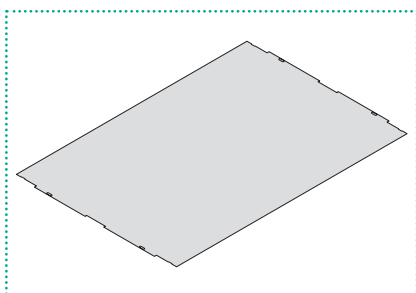

154. VÝSEKOVÁ DESKA - TVRDOST 50 HRC/HV 525

Nerezová, kalená a broušená 6 mm

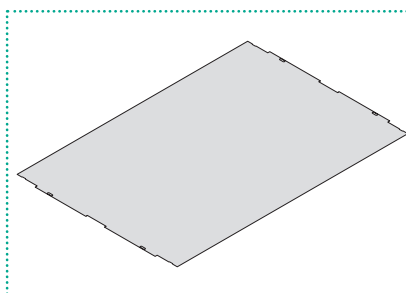

162. NOSNÁ DESKA

Nerezová, kalená a broušená pro výseková deska 5 mm

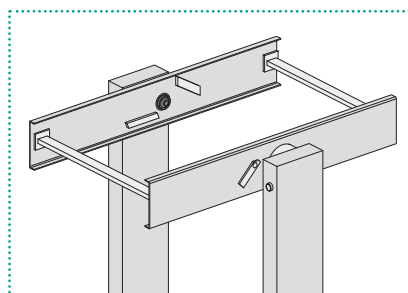

192. OBRACECÍ STŮL S ELEKTRICKÝM OVLÁDÁNÍM

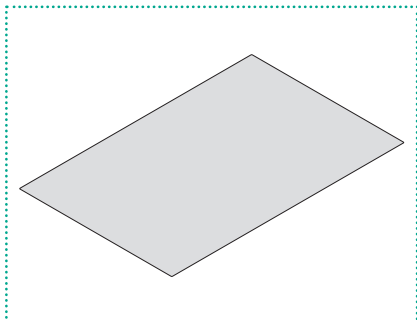

**121. 1 MM OCELOVÁ DESKA
UPÍNACÍHO RÁMU PRO OTEVŘENÝ
RÁM**

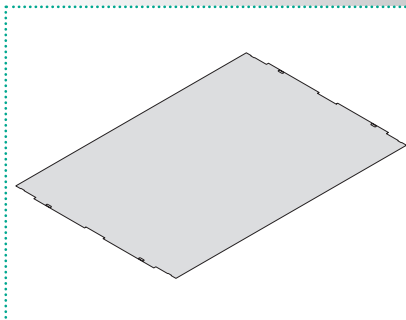

**133. STŘEDNÍ TVRDOST VÝSEKOVÁ
DESKA - TVRDOST 35 HRC/HV 345**
1 mm

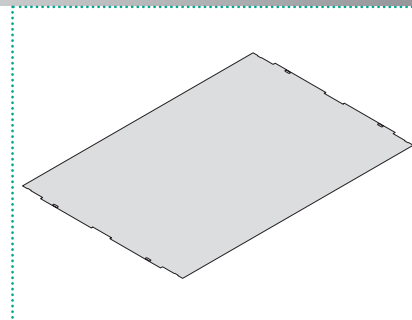

**135. STŘEDNÍ TVRDOST VÝSEKOVÁ
DESKA - TVRDOST 35 HRC/HV 345**
1,25 mm

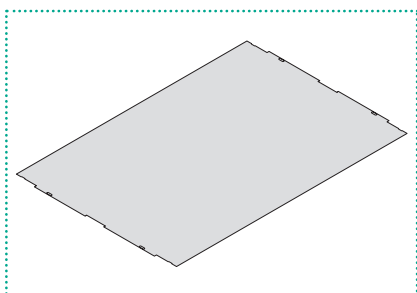

**137. STŘEDNÍ TVRDOST VÝSEKOVÁ
DESKA - TVRDOST 35 HRC/HV 345**
1,5 mm

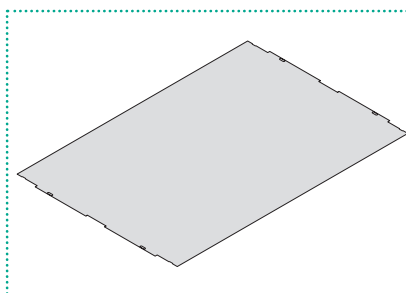

**139. VÝSEKOVÁ DESKA –
TVRDOST 48 HRC/HV 500**
1,4 mm

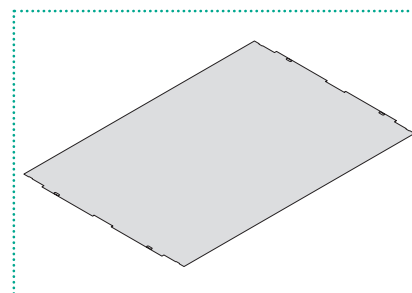

**141. VÝSEKOVÁ DESKA –
TVRDOST 48 HRC/HV 500**
1 mm

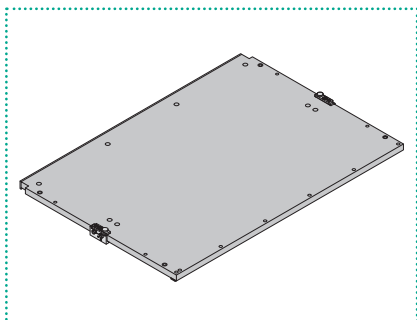

**148. MIKROMETRICKÝ SEŘIZOVACÍ
SYSTÉM PRO 1 MM VÝSEKOVOU
DESKU**
včetně hliníkové Resozell desky se
zabudovaným mikrometrickým
seřizovacím systémem a deskou č. 159

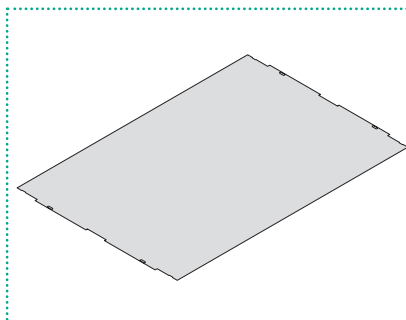

**153. VÝSEKOVÁ DESKA - TVRDOST
50 HRC/HV 525**
Nerezová, kalená a broušená
5 mm

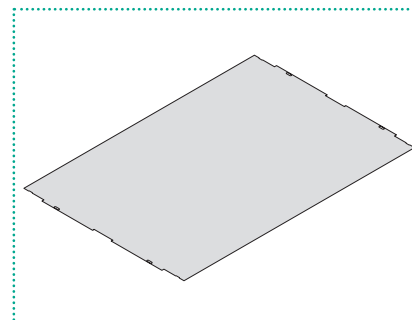

159. NOSNÁ DESKA
Nerezová, kalená a broušená pro
výseková deska
3 mm

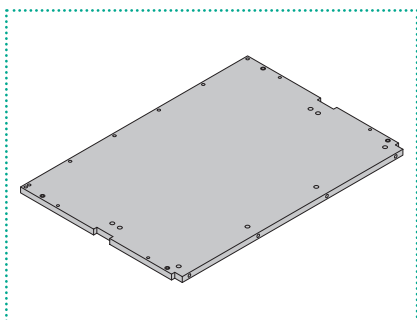

178. UMĚLOHMOTNÁ RESOZELL
23,5 mm

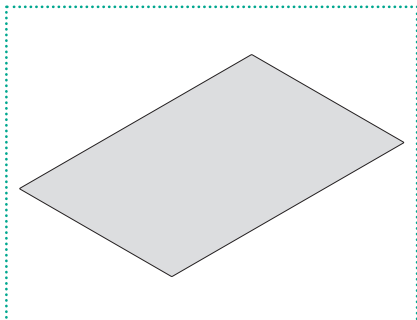

101. UMĚLOHOMOTNÁ KRYCÍ DESKA
1 mm

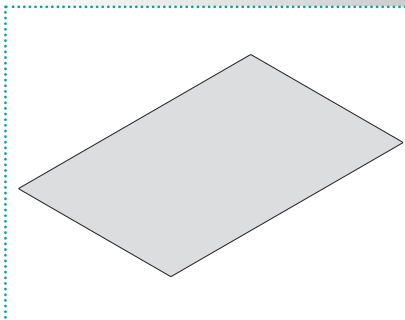

121. 1 MM OCELOVÁ DESKA UPÍNACÍHO RÁMU PRO OTEVŘENÝ RÁM

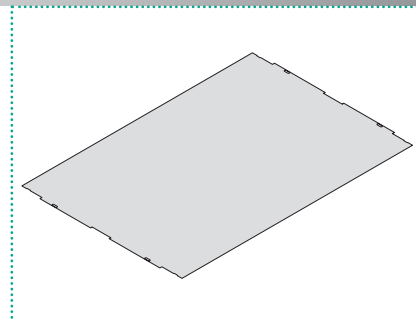

133. STŘEDNÍ TVRDOST VÝSEKOVÁ DESKA - TVRDOST 35 HRC/HV 345
1 mm

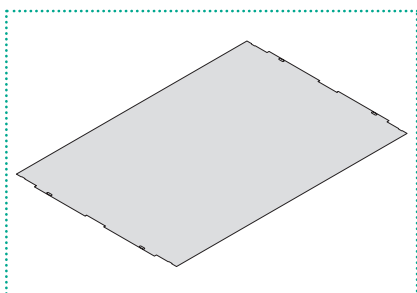

135. STŘEDNÍ TVRDOST VÝSEKOVÁ DESKA - TVRDOST 35 HRC/HV 345
1,25 mm

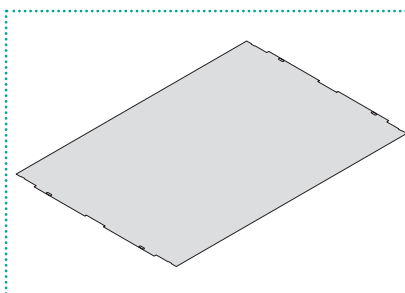

137. STŘEDNÍ TVRDOST VÝSEKOVÁ DESKA - TVRDOST 35 HRC/HV 345
1,5 mm

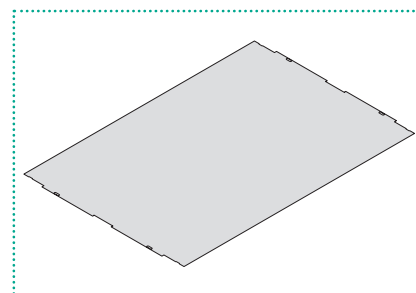

139. VÝSEKOVÁ DESKA – TVRDOST 48 HRC/HV 500
1,4 mm

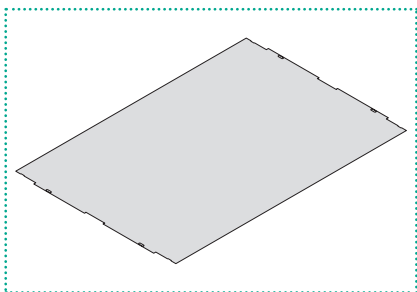

141. VÝSEKOVÁ DESKA – TVRDOST 48 HRC/HV 500
1 mm

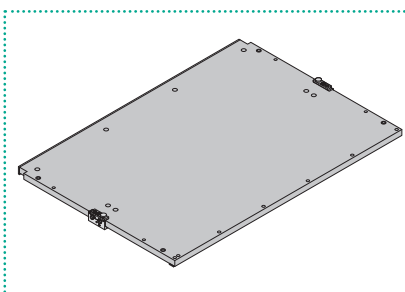

148. MIKROMETRICKÝ SEŘIZOVACÍ SYSTÉM PRO 1 MM VÝSEKOVOU DESKU
včetně hliníkové Resozell desky se zabudovaným mikrometrickým seřizovacím systémem a deskou č. 159

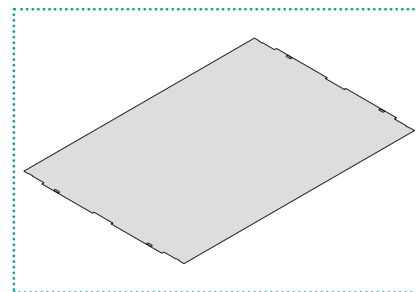

153. VÝSEKOVÁ DESKA - TVRDOST 50 HRC/HV 525
Nerezová, kalená a broušená
5 mm

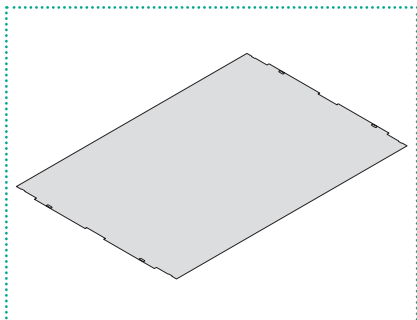

159. NOSNÁ DESKA
Nerezová, kalená a broušená pro výseková deska
3 mm

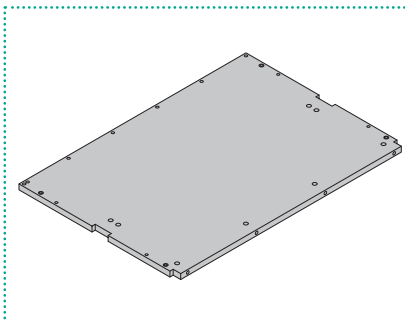

178. UMĚLOHOMOTNÁ RESOZELL
23,5 mm

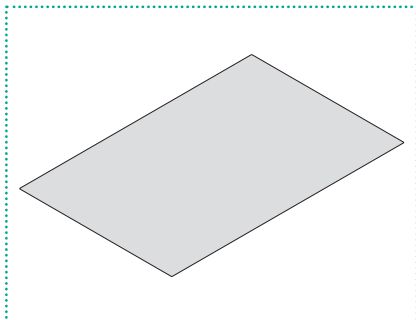

101. UMĚLOHOMOTNÁ KRYCÍ DESKA
1 mm

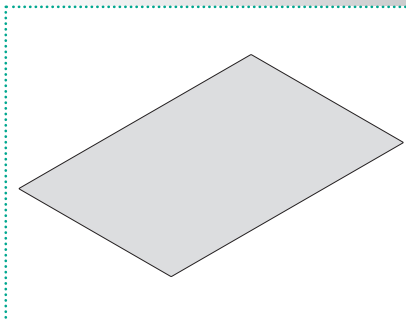

102. SENDVI OVITÁ KRYCÍ DESKA
2 x 0,5 mm

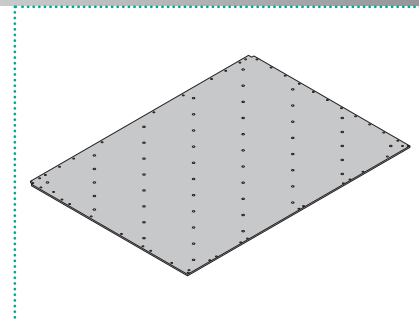

111. DESKA UPÍNACÍHO RÁMU
2 MM, NEREZOVÁ, KALENÁ A
BROUŠENÁ

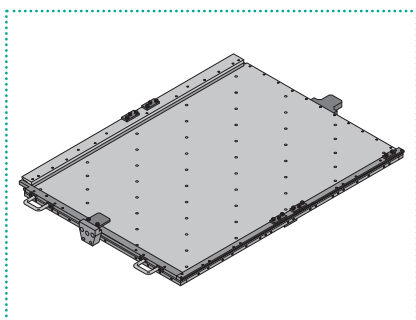

119. UPÍNACÍ RÁMY S QUICK-LOCK SYSTÉMEM
(Modifikace)

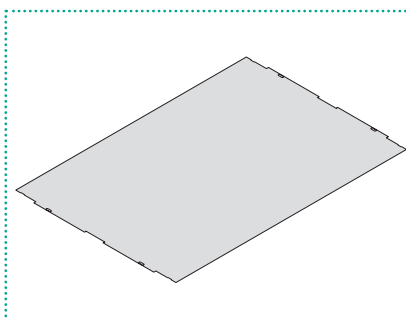

133. STŘEDNÍ TVRDOST VÝSEKOVÁ DESKA - TVRDOST 35 HRC/HV 345
1 mm

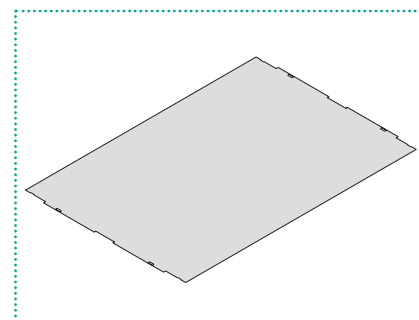

135. STŘEDNÍ TVRDOST VÝSEKOVÁ DESKA - TVRDOST 35 HRC/HV 345
1,25 mm

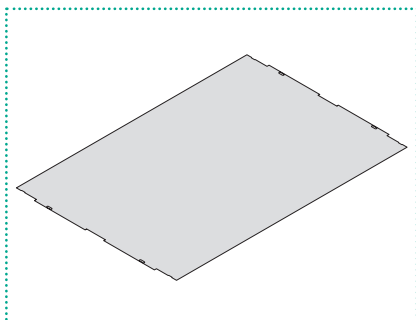

137. STŘEDNÍ TVRDOST VÝSEKOVÁ DESKA - TVRDOST 35 HRC/HV 345
1,5 mm

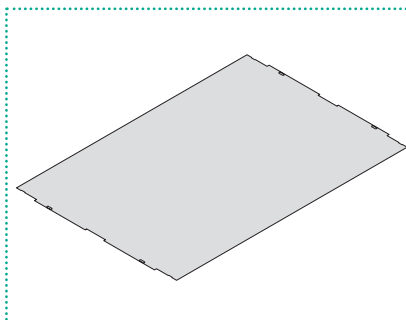

139. VÝSEKOVÁ DESKA - TVRDOST 48 HRC/HV 500
1,4 mm

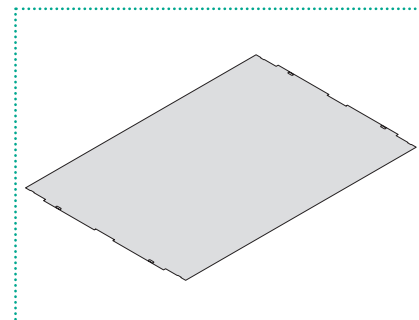

141. VÝSEKOVÁ DESKA - TVRDOST 48 HRC/HV 500
1 mm

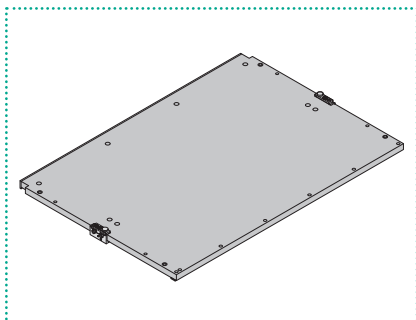

147. MIKROMETRICKÝ SEŘIZOVACÍ SYSTÉM PRO 1 MM VÝSEKOVOU DESKU
vč. 2 mikrometrických seřizovacích system, speciálního vedení a desky
č. 158

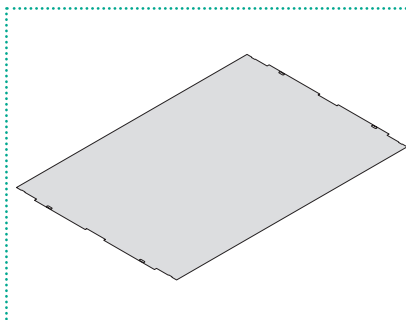

151. VÝSEKOVÁ DESKA - TVRDOST 50 HRC/HV 525
Nerezová, kalená a broušená
3 mm

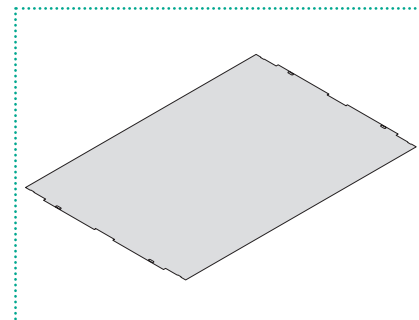

158. NOSNÁ DESKA
Nerezová, kalená a broušená pro výseková deska
2,2 mm

BOBST SP 1120

UPÍNACÍ RÁMY, SYSTÉMY A VÝSEKOVÉ PLECHY

T +31-164-67 44 49 | E info@perivo.com | www.perivo.com

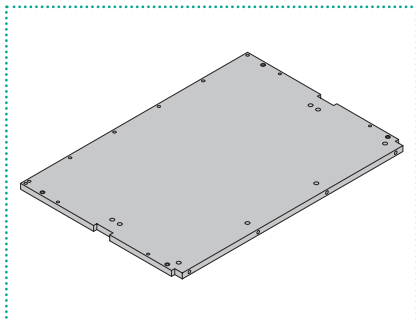

178. UMĚLOHMOTNÁ RESOZELL
23,5 mm

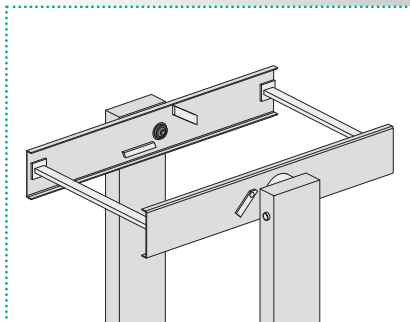

191. OBRACECÍ STŮL

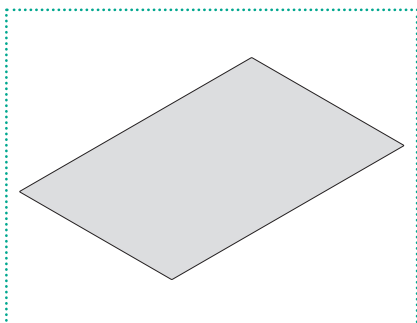

104. UMĚLOHOMOTNÁ KRYCÍ DESKA
4,2 mm

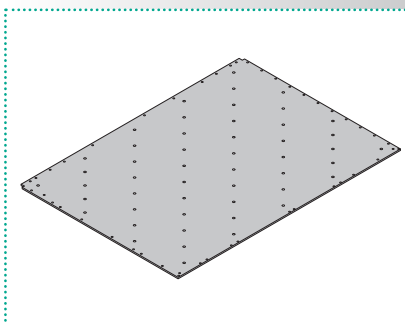

111. DESKA UPÍNACÍHO RÁMU 2 MM, NEREZOVÁ, KALENÁ A BROUŠENÁ

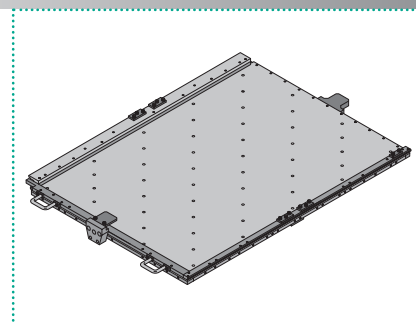

119. UPÍNACÍ RÁMY S QUICK-LOCK SYSTÉMEM
(Modifikace)

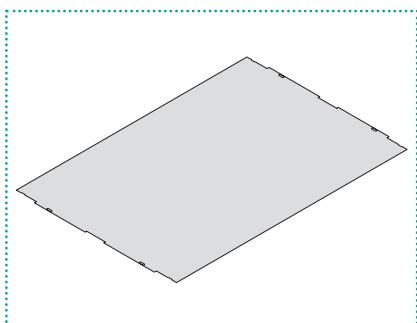

133. STŘEDNÍ TVRDOST VÝSEKOVÁ DESKA - TVRDOST 35 HRC/HV 345
1 mm

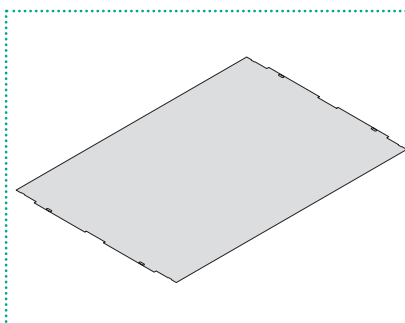

135. STŘEDNÍ TVRDOST VÝSEKOVÁ DESKA - TVRDOST 35 HRC/HV 345
1,25 mm

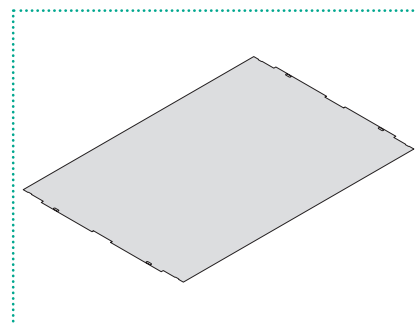

137. STŘEDNÍ TVRDOST VÝSEKOVÁ DESKA - TVRDOST 35 HRC/HV 345
1,5 mm

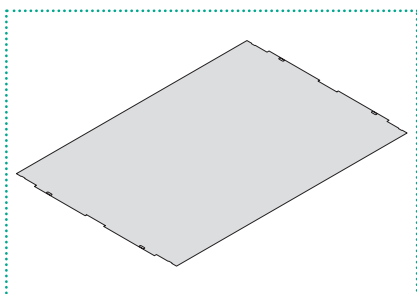

139. VÝSEKOVÁ DESKA – TVRDOST 48 HRC/HV 500
1,4 mm

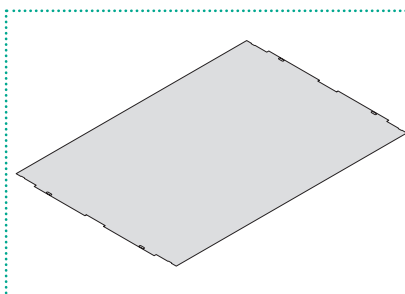

141. VÝSEKOVÁ DESKA – TVRDOST 48 HRC/HV 500
1 mm

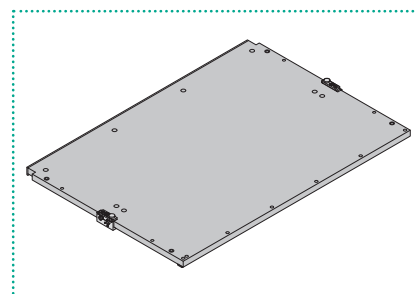

147. MIKROMETRICKÝ SEŘIZOVACÍ SYSTÉM PRO 1 MM VÝSEKOVOU DESKU
vč. 2 mikrometrických seřizovacích system, speciálního vedení a desky č. 160

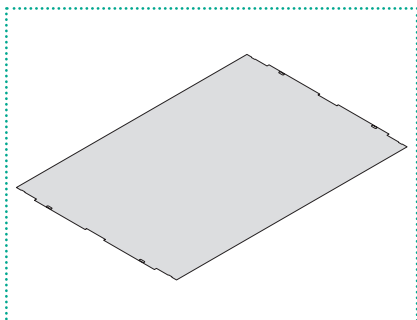

153. VÝSEKOVÁ DESKA - TVRDOST 50 HRC/HV 525
Nerezová, kalená a broušená
5 mm

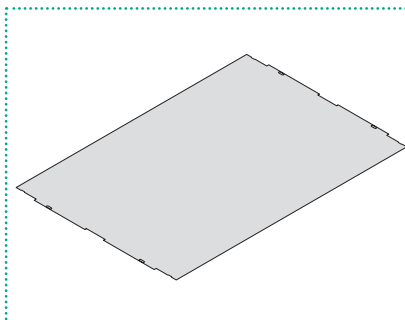

160. NOSNÁ DESKA
Nerezová, kalená a broušená pro výseková deska
4 mm

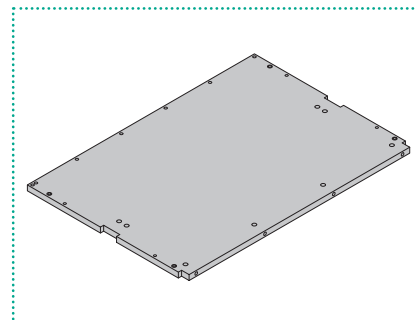

180. UMĚLOHOMOTNÁ RESOZELL
25,5 mm

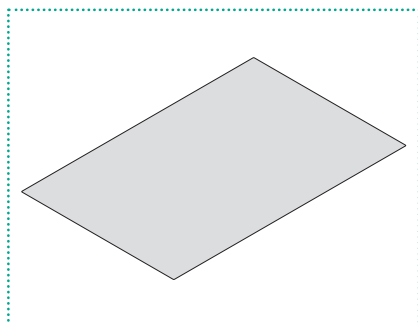

101. UMĚLOHOMOTNÁ KRYCÍ DESKA
1 mm

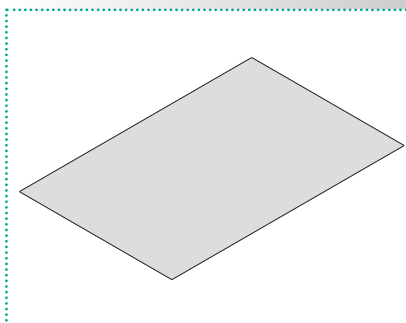

102. SENDVIČOVITÁ KRYCÍ DESKA
2 x 0,5 mm

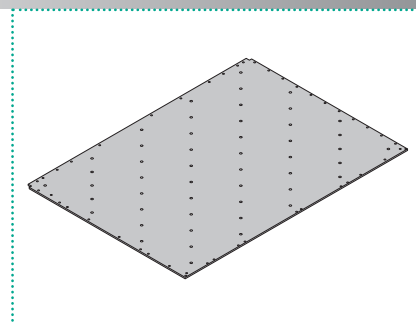

111. DESKA UPÍNACÍHO RÁMU 2 MM, NEREZOVÁ, KALENÁ A BROUŠENÁ

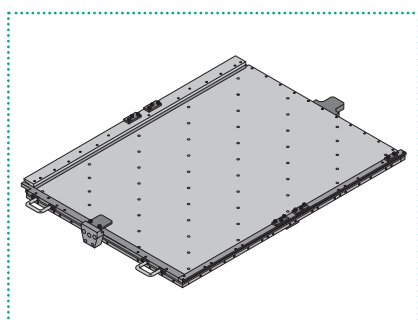

119. UPÍNACÍ RÁMY S QUICK-LOCK SYSTÉMEM
(Modifikace)

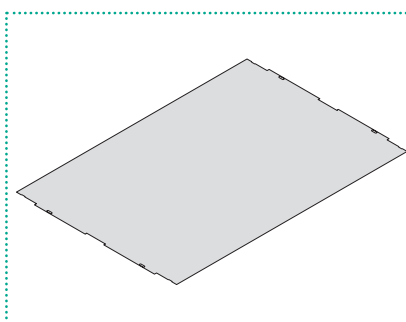

133. STŘEDNÍ TVRDOST VÝSEKOVÁ DESKA - TVRDOST 35 HRC/HV 345
1 mm

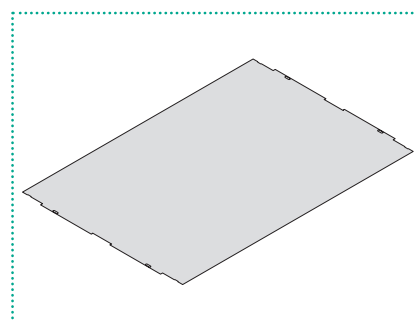

135. STŘEDNÍ TVRDOST VÝSEKOVÁ DESKA - TVRDOST 35 HRC/HV 345
1,25 mm

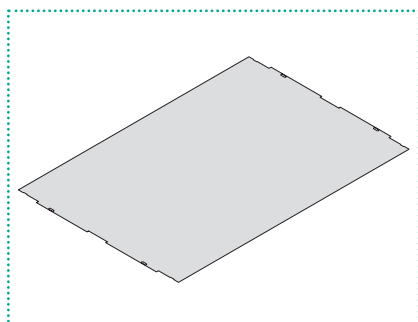

137. STŘEDNÍ TVRDOST VÝSEKOVÁ DESKA - TVRDOST 35 HRC/HV 345
1,5 mm

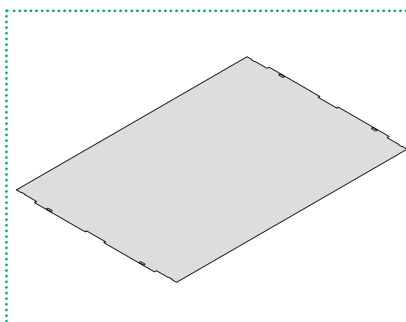

139. VÝSEKOVÁ DESKA - TVRDOST 48 HRC/HV 500
1,4 mm

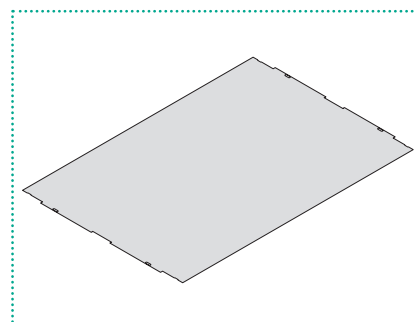

141. VÝSEKOVÁ DESKA - TVRDOST 48 HRC/HV 500
1 mm

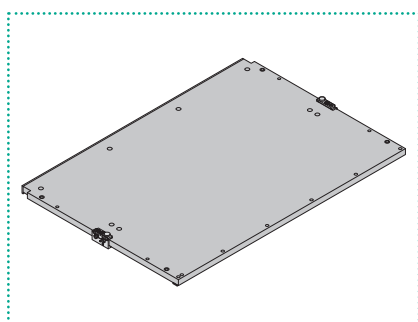

147. MIKROMETRICKÝ SEŘIZOVACÍ SYSTÉM PRO 1 MM VÝSEKOVOU DESKU
vč. 2 mikrometrických seřizovacích systém, speciálního vedení a desky č. 158

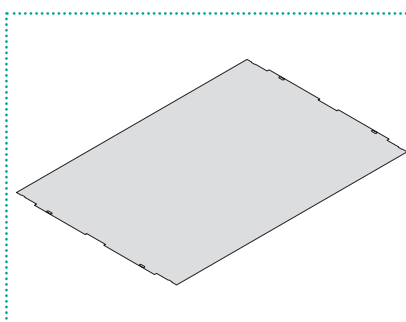

151. VÝSEKOVÁ DESKA - TVRDOST 50 HRC/HV 525
Nerezová, kalená a broušená
3 mm

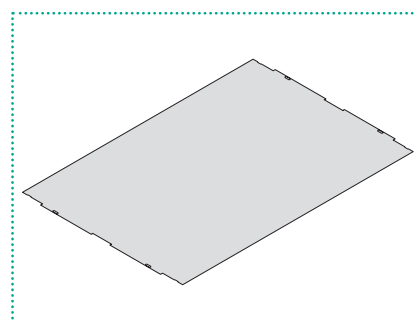

158. NOSNÁ DESKA
Nerezová, kalená a broušená pro výseková deska
2,2 mm

BOBST SP 1420-E/ER

UPÍNACÍ RÁMY, SYSTÉMY A VÝSEKOVÉ PLECHY

T +31-164-67 44 49 | E info@perivo.com | www.perivo.com

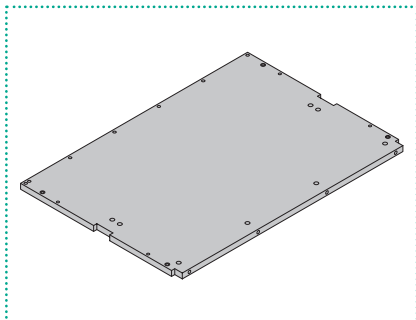

179. UMĚLOHMOTNÁ RESOZELL
24,5 mm

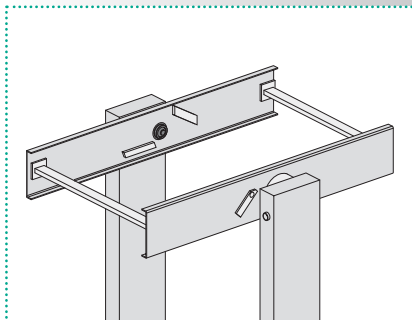

191. OBRACECÍ STŮL

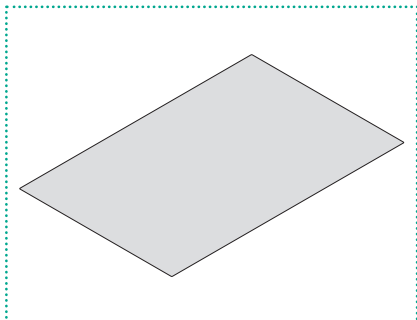

101. UMĚLOHOMOTNÁ KRYCÍ DESKA
1 mm

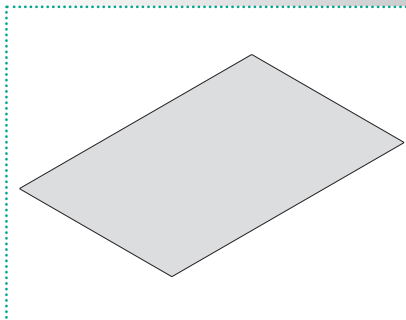

102. SENDVIČOVITÁ KRYCÍ DESKA
2 x 0,5 mm

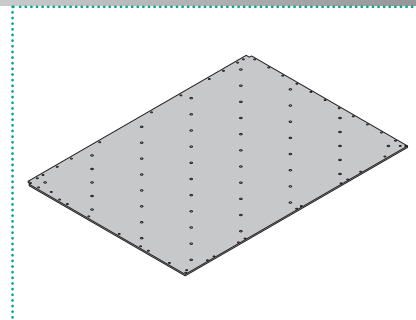

111. DESKA UPÍNACÍHO RÁMU
2 MM, NEREZOVÁ, KALENÁ A
BROUŠENÁ

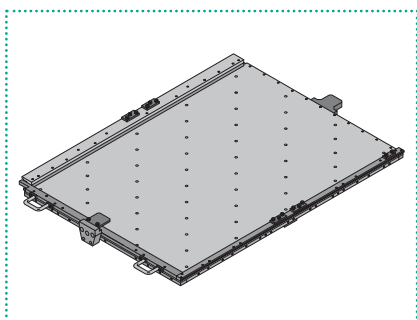

119. UPÍNACÍ RÁMY S QUICK-LOCK SYSTÉMEM
(Modifikace)

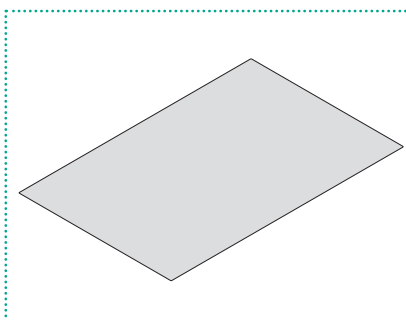

122. DESKA UPÍNACÍHO RÁMU
2 MM, NEREZOVÁ, KALENÁ A
BROUŠENÁ (UPÍNACÍ RÁM)

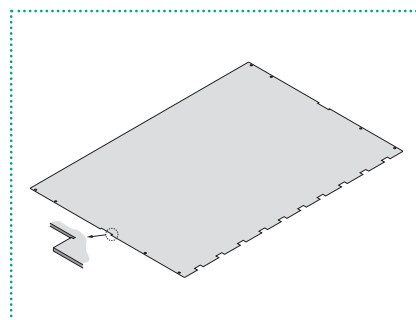

133. STŘEDNÍ TVRDOST VÝSEKOVÁ DESKA - TVRDOST 35 HRC/HV 345
1 mm

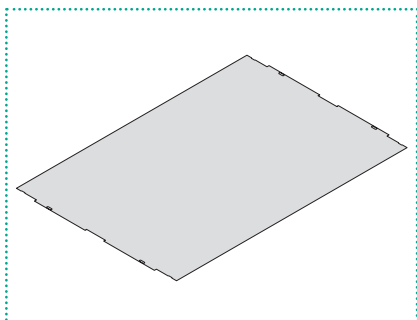

134. STŘEDNÍ TVRDOST VÝSEKOVÁ DESKA, 4-STRANNÁ - TVRDOST 35 HRC/HV 345
1 mm

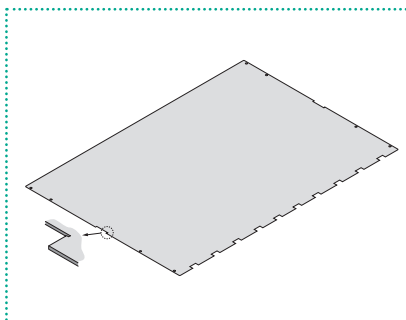

135. STŘEDNÍ TVRDOST VÝSEKOVÁ DESKA - TVRDOST 35 HRC/HV 345
1,25 mm

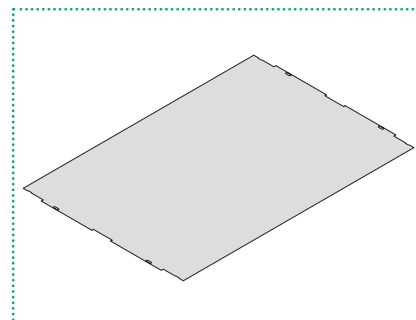

136. STŘEDNÍ TVRDOST VÝSEKOVÁ DESKA, 4-STRANNÁ - TVRDOST 35 HRC/HV 345
1,25 mm

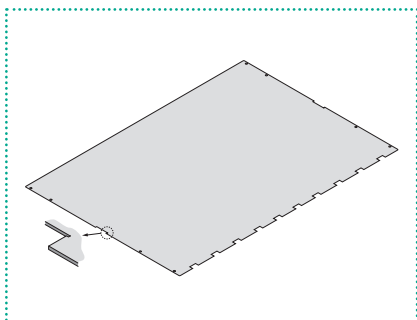

137. STŘEDNÍ TVRDOST VÝSEKOVÁ DESKA - TVRDOST 35 HRC/HV 345
1,5 mm

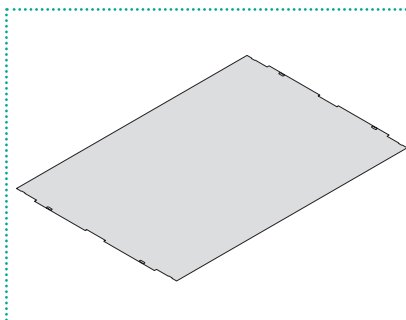

138. STŘEDNÍ TVRDOST VÝSEKOVÁ DESKA, 4-STRANNÁ - TVRDOST 35 HRC/HV 345
1,5 mm

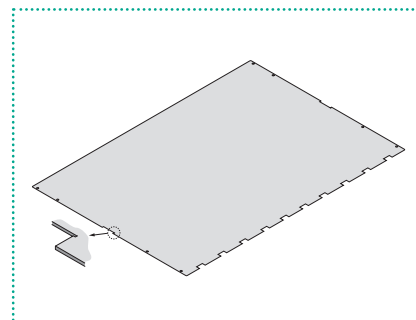

139. VÝSEKOVÁ DESKA - TVRDOST 48 HRC/HV 500
1,4 mm

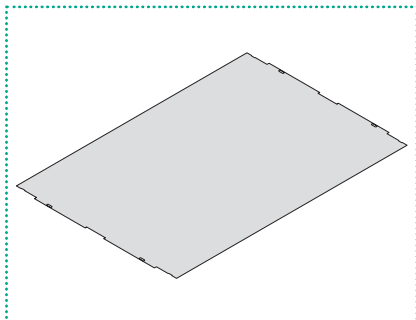

**140. VÝSEKOVÁ DESKA,
4-STRANNA – TVRDOST
48 HRC/HV 500**
1,4 mm

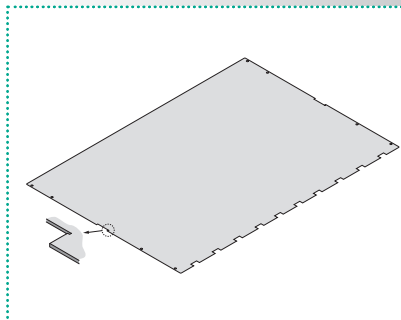

**141. VÝSEKOVÁ DESKA –
TVRDOST 48 HRC/HV 500**
1 mm

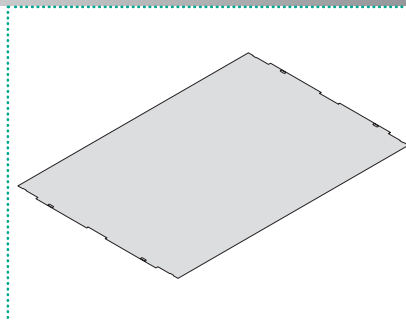

**142. VÝSEKOVÁ DESKA,
4-STRANNA – TVRDOST
48 HRC/HV 500**
1 mm

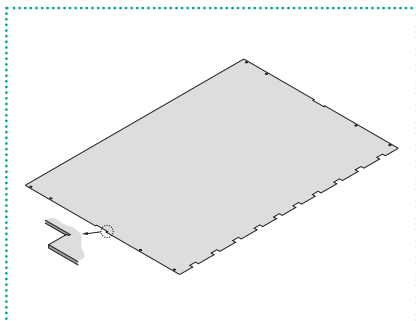

159. NOSNÁ DESKA
Nerezová, kalená a broušená pro
výseková deska
131 -142
3 mm

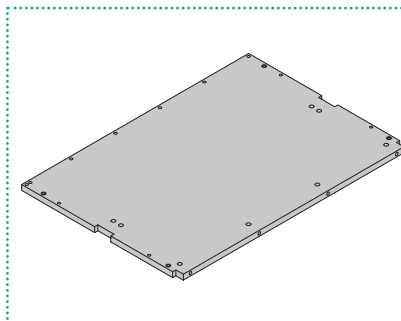

174. UMĚLOHMOTNÁ RESOZELL
23,8 mm

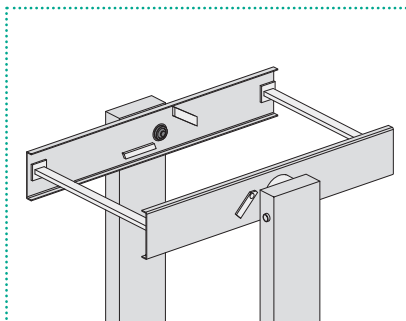

191. OBRACECÍ STŮL

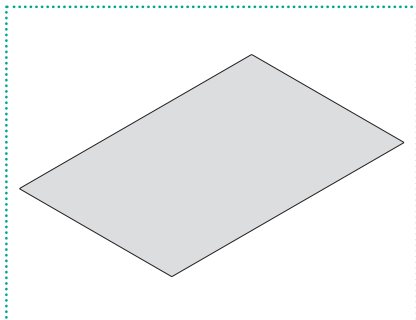

101. UMĚLOHOMOTNÁ KRYCÍ DESKA
1 mm

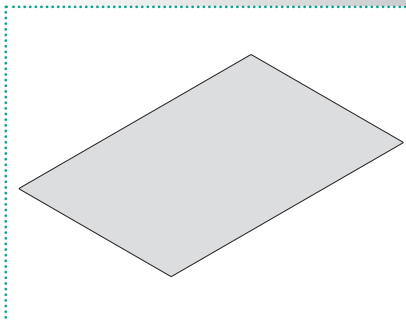

102. SENDVIČOVITÁ KRYCÍ DESKA
2 x 0,5 mm

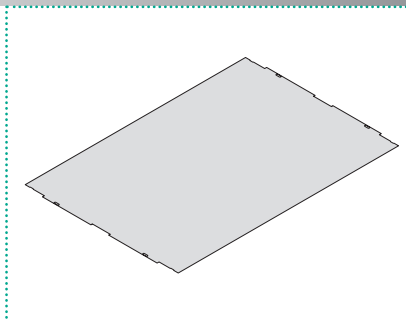

133. STŘEDNÍ TVRDOST VÝSEKOVÁ DESKA - TVRDOST 35 HRC/HV 345
1 mm

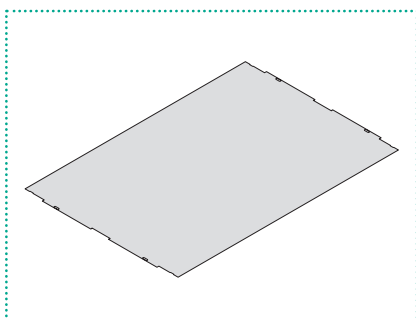

135. STŘEDNÍ TVRDOST VÝSEKOVÁ DESKA - TVRDOST 35 HRC/HV 345
1,25 mm

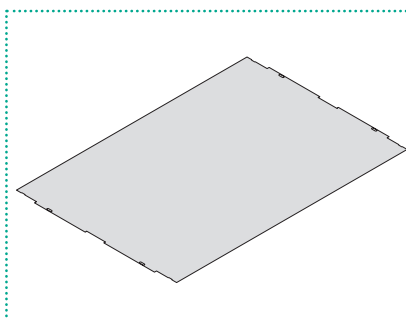

137. STŘEDNÍ TVRDOST VÝSEKOVÁ DESKA - TVRDOST 35 HRC/HV 345
1,5 mm

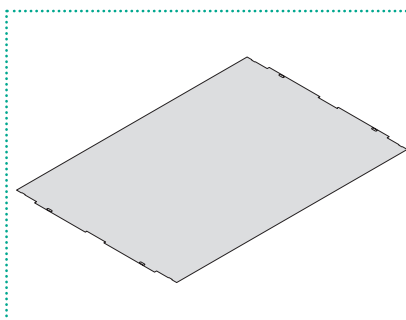

139. VÝSEKOVÁ DESKA – TVRDOST 48 HRC/HV 500
1,4 mm

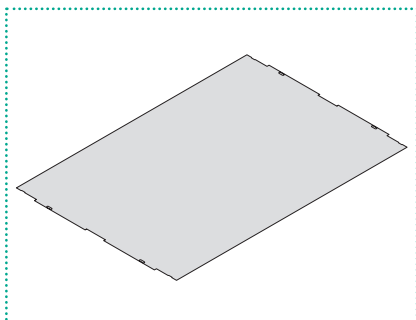

141. VÝSEKOVÁ DESKA – TVRDOST 48 HRC/HV 500
1 mm

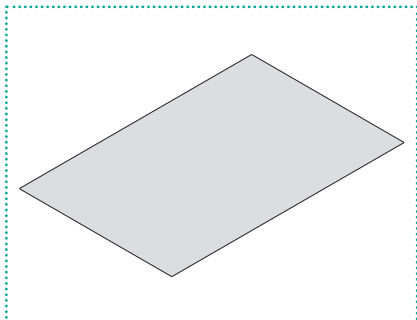

101. UMĚLOHOMOTNÁ KRYCÍ DESKA
1 mm

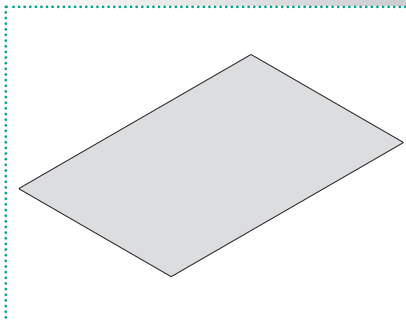

102. SENDVIČOVITÁ KRYCÍ DESKA
2 x 0,5 mm

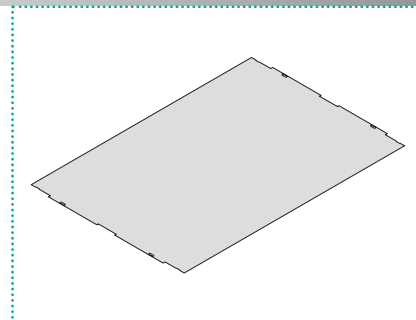

133. STŘEDNÍ TVRDOST VÝSEKOVÁ DESKA - TVRDOST 35 HRC/HV 345
1 mm

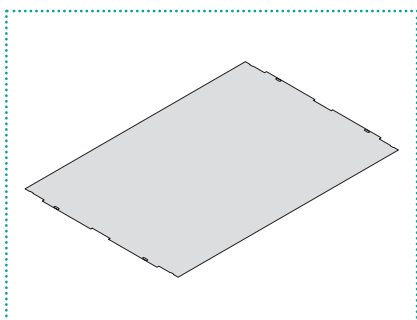

135. STŘEDNÍ TVRDOST VÝSEKOVÁ DESKA - TVRDOST 35 HRC/HV 345
1,25 mm

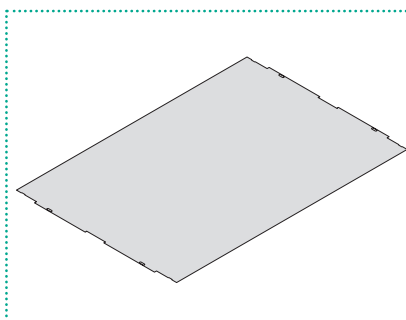

137. STŘEDNÍ TVRDOST VÝSEKOVÁ DESKA - TVRDOST 35 HRC/HV 345
1,5 mm

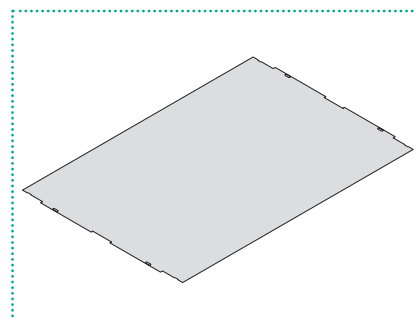

139. VÝSEKOVÁ DESKA – TVRDOST 48 HRC/HV 500
1,4 mm

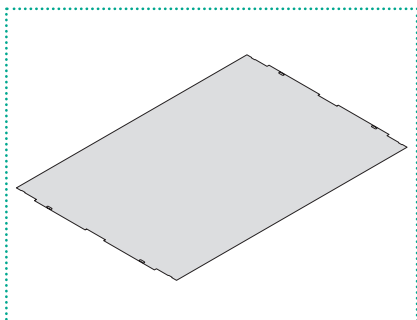

141. VÝSEKOVÁ DESKA – TVRDOST 48 HRC/HV 500
1 mm

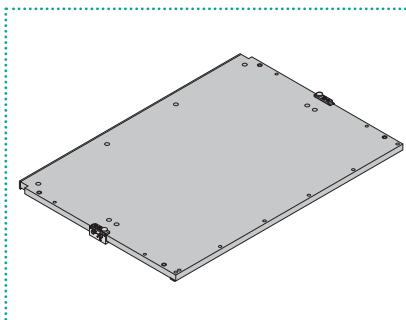

147. MIKROMETRICKÝ SEŘIZOVACÍ SYSTÉM PRO 1 MM VÝSEKOVOU DESKU
vč. 2 mikrometrických seřizovacích systém, speciálního vedení a desky č. 159

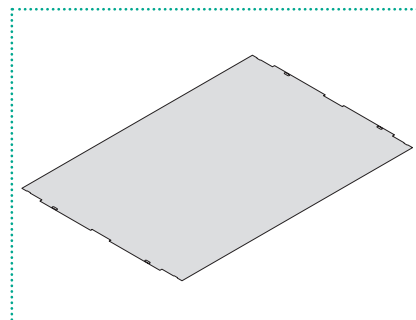

152. VÝSEKOVÁ DESKA - TVRDOST 50 HRC/HV 525
Nerezová, kalená a broušená
4 mm

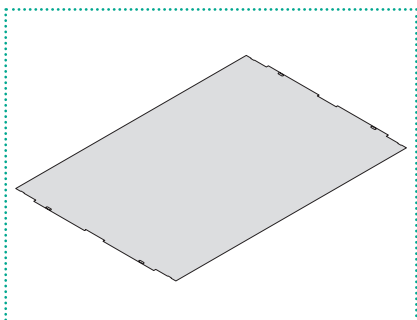

159. NOSNÁ DESKA
Nerezová, kalená a broušená pro výseková deska
3 mm

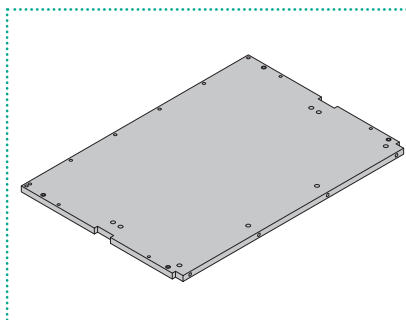

174. UMĚLOHOMOTNÁ RESOZELL
24,5 mm